

Кровать-чердак «Пионер»

Схема сборки



Перечень деталей:

Поз.	Код детали	Длина	Ширина	Толщина	Кол-во	Поз.	Код детали	Длина	Ширина	Толщина	Кол-во
1	00283-001	1934	834	16	1	28	00283-028	368	255	16	4
2	00283-002	1352	834	16	1	29	00283-029	684	136	16	1
3	00283-003	1352	834	16	1	30	00283-030	284	320	16	4
4	00283-004	1350	816	16	1	31	00283-031	580	85	16	2
5	00283-005	1100	880	16	1	32	00283-032	284	150	16	3
6	00283-006	800	816	16	1	33	00283-033	284	150	16	3
7	00283-007	1350	422	16	1	34	00283-034	368	100	16	2
8	00283-008	1350	420	16	1	35	00283-035	368	100	16	2
9	00283-009	720	634	16	1	36	00283-036	334	100	16	3
10	00283-010	1917	235	16	1	37	00283-037	334	100	16	3
11	00283-011	684	614	16	1	38	00283-038	368	85	16	1
12	00283-012	1249	336	16	1	39	00283-039	705	50	50	1
13	00283-013	1249	284	16	1	40	00283-040	1260	562	16	1
14	00283-014	351	834	16	1	41	00283-041	1900	350,9	16	1
15	00283-015	720	400	16	1	42	00283-042	287	368	16	1
16	00283-016	720	400	16	1	43	00283-043	278	364	16	3
17	00283-017	720	400	16	1	44	00283-044	396	174,5	16	3
18	00283-018	614	370	16	1	45	00283-045	343	150	16	3
19	00283-019	614	368	16	1	46	00283-046	343	100	16	2
20	00283-020	368	400	16	1	47	00283-047	343	100	16	1
21	00283-021	368	400	16	1	48	00283-048	631	396	3	1
22	00283-022	368	352	16	1	49	00283-049	325	348	3	3
23	00283-023	816	151	16	1	50	00283-050	325	298	3	3
24	00283-024	351	351	16	1	51	00283-051	796	25	25	1
25	00283-025	287	368	16	1	52	00283-052	614	25	25	1
26	00283-026	614	169	16	1	53	00283-053	1277	528	3	1
27	00283-027	500	200	16	1						

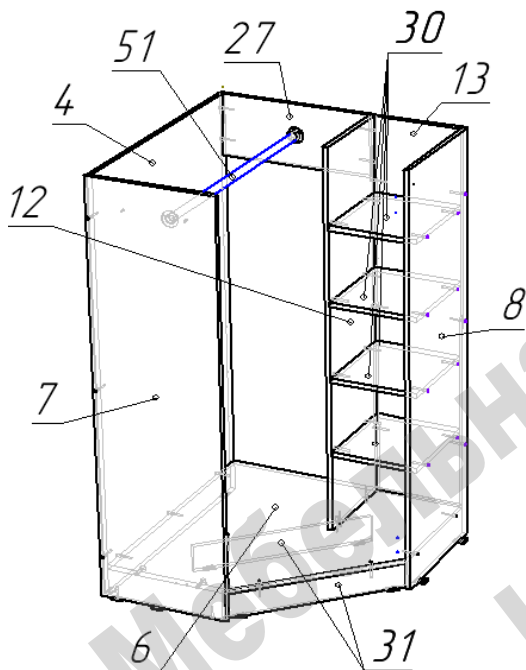

Сборка кровати производится одинаково при правом/левом расположении шкафа. В зависимости от конфигурации переворачиваются в вертикальной плоскости детали 1, 5, 6, 7, 22, 24. Остальные детали собираются в зеркальном порядке.

Сборка шкафа.

- Собирать шкаф в горизонтальном положении.
- На нижние торцы деталей 4, 7, 8, 31 гвоздями прикрепить подпятники пластиковые.
- К нижнему основанию 6 присоединить два цоколя 31.
- Присоединить к основанию 6 детали 4, 7, 8, 12.
- Соединить конфирматами детали 4 и 7.
- Прикрепить конфирматами полки 30.
- Закрепить конфирматами деталь 27.
- Через фланцы при помощи саморезов 3,5*16 установить мебельную штангу 51.
- Установить и зафиксировать конфирматами заднюю стенку 13.

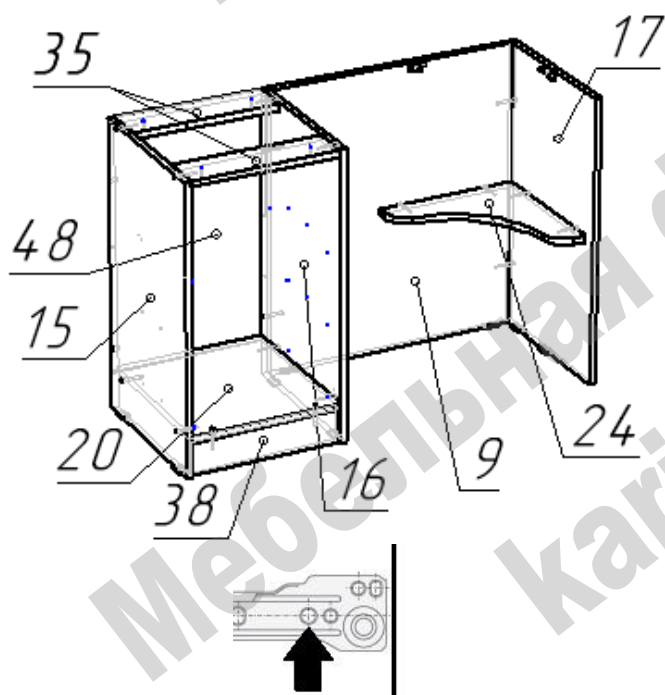

Сборка тумбы.

- На нижние торцы деталей 9, 15, 16, 17 установить подпятники пластиковые.
- На боковины тумбы 15 и 16 установить направляющие при помощи саморезов 3,5x16 (стрелкой указано первое отверстие для установки).
- Соединить боковины 15 и 17 с деталями 20, 35.
- Установить цоколь 38 к основанию 20.
- К собранной тумбе присоединить панель стола 9 при помощи конфирматов в зависимости от конфигурации справа или слева.
- К детали 9 присоединить боковину стола 17 конфирматами.
- Присоединить полку 24 на конфирматы.

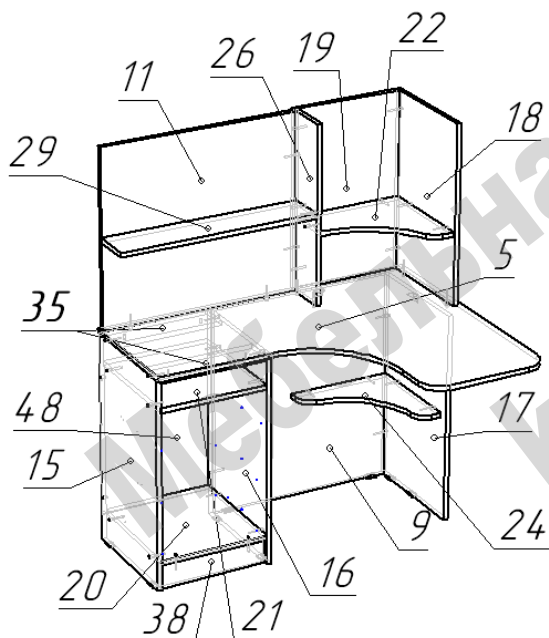

- На тумбу стола наложить столешницу 5.
- Сдвинуть столешницу несколько назад, и присоединить к ней собранные полки с задними стенками (детали 11, 18, 19, 22, 26, 29).
- Выровнять столешницу 5 с полками по задней линии планки 35 и боковине 15(16), и прикрепить ее к деталям 35 при помощи саморезов 4*25, а к деталям 9 и 17 через уголки при помощи саморезов 3,5*16.
- Установить на конфирматы полку 21.

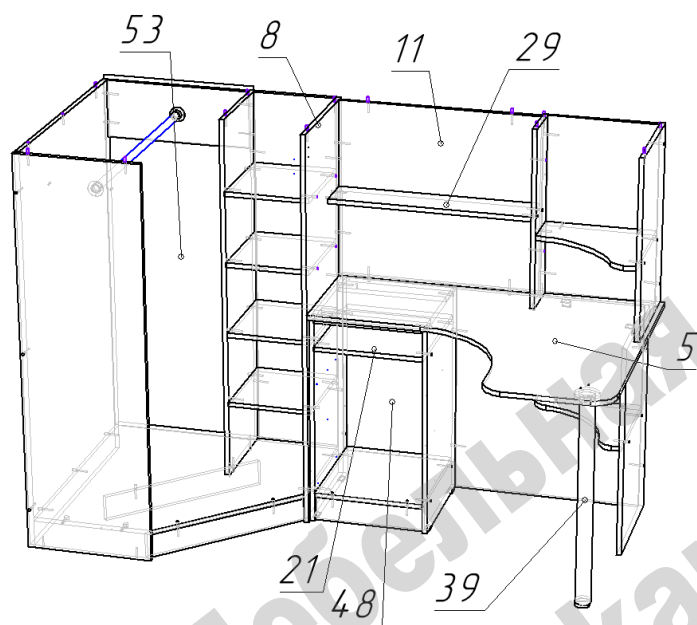

- Выровнять тумбу стола с полками по боковине 8, и прикрепить тумбу при помощи стяжек межсекционных (для чего самостоятельно просверлить 2 отверстия ф5мм), а детали 11 и 29 при помощи конфирматов.
- Закрепить заднюю стенку тумбы 48 гвоздями.
- Установить регулируемую опору 39.

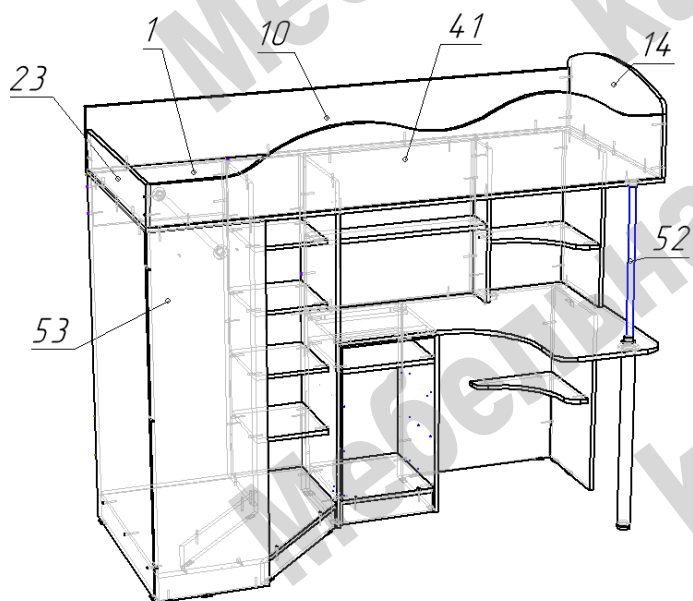

Сборка спального места:

- Наложить деталь 1(основание спального места) на собранную конструкцию и прикрепить конфирматами.
- Прикрепить к детали 1 детали 10, 14, 41 при помощи конфирматов, а деталь 23 при помощи шкантов.
- (Предусмотрена возможность менять местами детали 14 и 23 с поворотом деталей 10 и 41 на 180 градусов.)
- Соединить детали обвязки спального места (10, 14, 23, 41) конфирматами.
- Через фланцы при помощи саморезов 3,5*16 установить мебельную штангу 52.
- Установить на гвозди заднюю стенку 53.

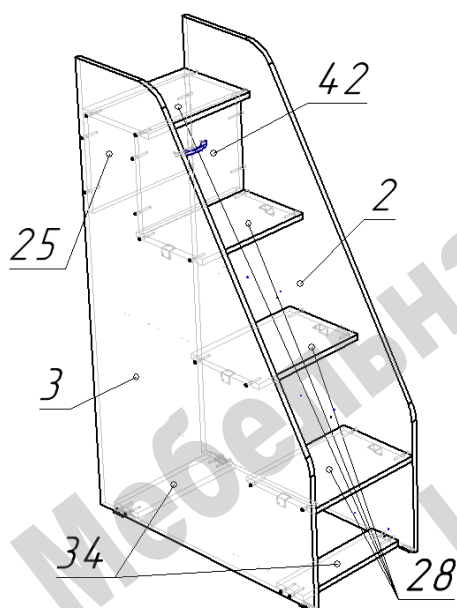

Сборка лестницы.

- На нижние торцы боковин 2 и 3 установить пластиковые подпятники гвоздями.
- На боковины лестницы 2 и 3 установить направляющие роликовые при помощи саморезов 3,5x16. Стрелка указывает положение первого самореза.
- На ступени 28 снизу установить уголки металлические при помощи саморезов 3,5x16.
- Присоединить ступени 28 к боковине лестницы 3 при помощи конфирматов. Прикрепить уголки к боковине 3 саморезами 3,5x16.
- Закрепить стяжки 34 и детали 25 и 42 к боковине 3 конфирматами.
- Присоединить боковину лестницы 2 конфирматами. Закрепить уголки ступеней саморезами 3,5x16.

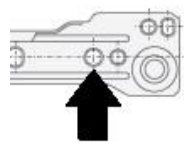

ОБЯЗАТЕЛЬНО! Прикрепить лестницу к шкафу стяжками межсекционными, самостоятельно просверлив отверстия ф5мм!

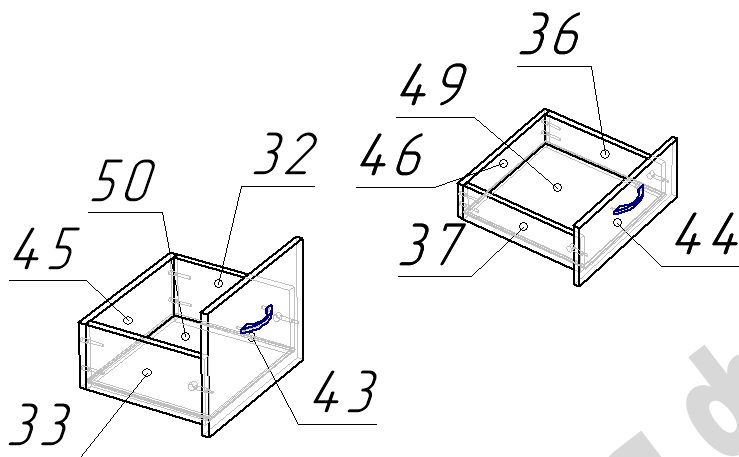

Сборка ящиков.

- Для сборки ящиков для тумбы соединить детали 36, 37, 46 на конфирматы. В паз вставить Дно ящика 49.
- С помощью эксцентриковой стяжки закрепить фасад 44.
- С помощью саморезов 3,5x16мм закрепить роликовые направляющие к нижним торцам боковин ящика.
- Сборка ящиков для лестницы производится аналогичным образом.
- Установить ручки на фасады ящиков. Установить ящики.

Перечень фурнитуры:

	Наименование	Кол-во		Наименование	Кол-во		Наименование	Кол-во
	Конфирмат 7x50	175		Шкант 8x30	2		труба 50 мм	1
	Саморез 3,5x16	118		Ключ шестигранный	1		регулируемая заглушка опоры стола	1
	Саморез 4x25	4		Фланец 25	4		Петля 135 градусов	2
	Винт для ручки М4	16		Фланец 50	1		Гвоздь 20 мм	90
	Шток стяжки эксцентриковой	14		Направляющие роликовые	6		Заглушка для конфирмата	70
	Эксцентрик 15 мм	14		Уголок мебельный	8		Стяжка межсекционная	4
	Подпятник пластиковый	22		Ручка скоба	8			

Изделия высотой более 100см рекомендуем дополнительно крепить к стене. Метизы для крепления к стене в комплект изделия не входят.

Предприятие-изготовитель оставляет за собой право вносить изменения в конструкцию изделия с целью улучшения технологических свойств мебели.

Производитель не несет ответственности за дефекты, появившиеся в результате несоблюдения покупателем правил транспортировки, сборки, эксплуатации и ухода за мебелью.