

## Кровать Юниор-1 90\*200

Схема сборки

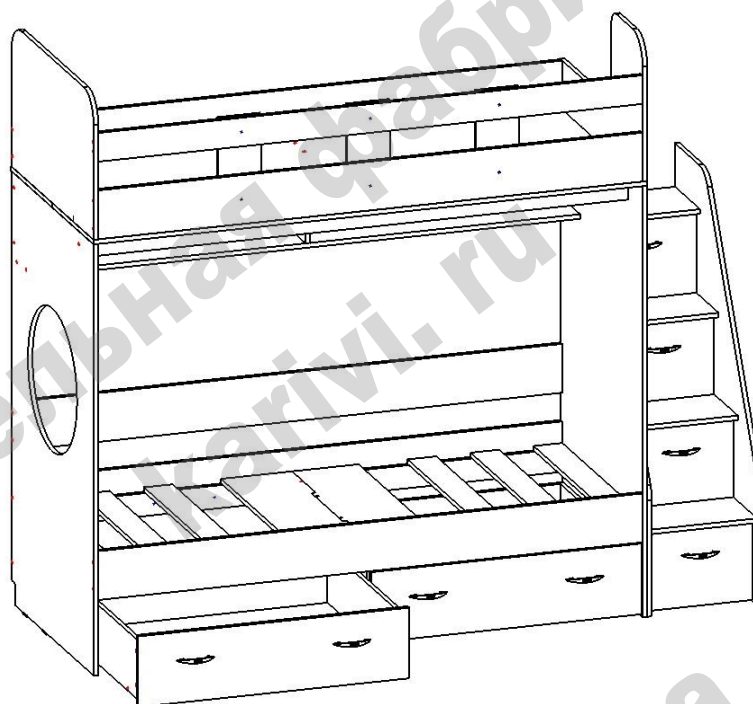

### Перечень деталей

Поз.	Код детали	Длина	Ширина	Толщина	Кол-во	Поз.	Код детали	Длина	Ширина	Толщина	Кол-во
1	00401-001	2034	934	16	1	20	00401-020	368	255	16	4
2	00401-002	1501	934	16	1	21	00401-021	992	80	16	4
3	00401-003	1501	934	16	1	22	00401-022	370	150	16	3
4	00401-004	1352	834	16	1	23	00401-023	343	150	16	3
5	00401-005	1352	834	16	1	24	00401-024	292	168	16	1
6	00401-006	948	842	16	2	25	00401-025	284	150	16	3
7	00401-007	2000	355	16	1	26	00401-026	284	150	16	3
8	00401-008	2000	292	16	1	27	00401-027	368	100	16	2
9	00401-009	934	501	16	1	28	00401-028	2000	170	16	1
10	00401-010	934	501	16	1	29	00401-029	2000	170	16	1
11	00401-011	2000	200	16	1	30	00401-030	996	246	16	1
12	00401-012	2000	170	16	1	31	00401-031	364	278	16	2
13	00401-013	2000	170	16	1	32	00401-032	900	308	16	2
14	00401-014	900	341	16	1	33	00401-033	996	246	16	1
15	00401-015	948	206	16	2	34	00401-034	2000	100	16	1
16	00401-016	2000	90	16	1	35	00401-035	368	287	16	1
17	00401-017	858	206	16	2	36	00401-036	364	278	16	1
18	00401-018	858	206	16	2	37	00401-037	900	100	16	8
19	00401-019	368	287	16	1	38	00401-038	325	298	3	3

Сборка с правым/левым расположением лестницы выполняется одинаково. Меняются местами детали 2 и 3, 9 и 10.

**Сборку каркаса выполнять в горизонтальном положении (лежа):**

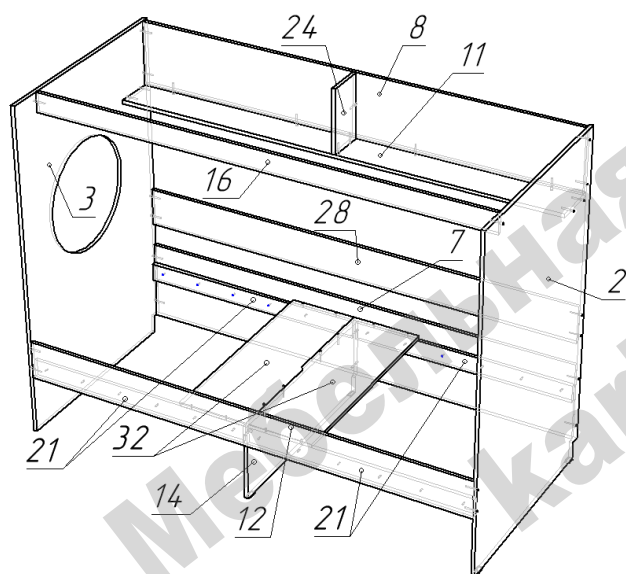

- Прикрепить монтажки 21 к ребру заднему 7 и царге передней 12 саморезами 4x25.

- Закрепить подпятники к боковинам 2 и 3, а также к опоре 14 с помощью гвоздей.

- К боковинам 2 и 3 прикрепить конфирматами детали 8, 11, 12, 16.

- Установить получившуюся конструкцию в вертикальное положение.

- Прикрепить опору 14 к передней царге 12 эксцентриковой стяжкой.

- Установить и закрепить конфирматами по схеме деталь 7.

- Усилители 32 установить и прикрепить к детали 14 конфирматами, а к деталям 21 саморезами 4\*25.

- Установить и закрепить конфирматами по схеме деталь 24.

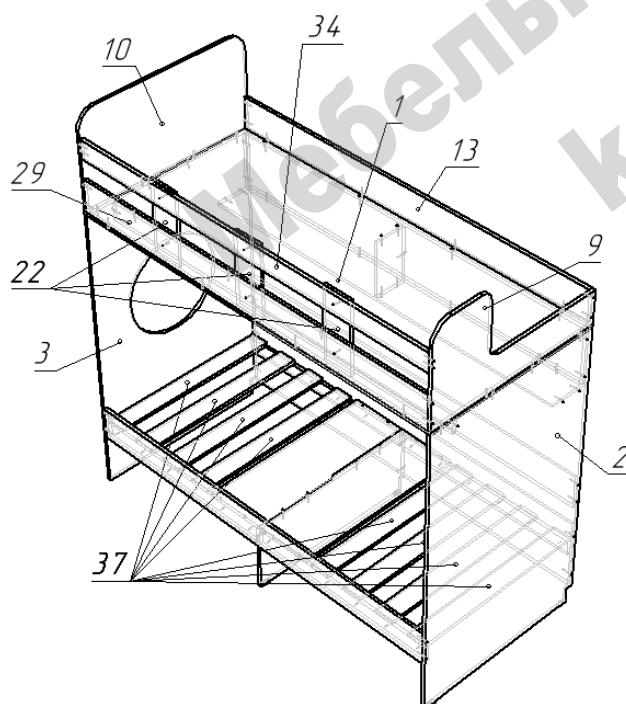

**Сборка верхнего спального места:**

- Уложить и закрепить конфирматами по схеме деталь 1.

- К детали 1 прикрепить конфирматами детали 13 и 29, а детали 9 и 10 шкантами.

- Связать конфирматами по схеме ограждение спального места 1 (детали 9, 10, 13, 29, 34).

- Установить по схеме детали 22 и прикрепить межсекционными стяжками к деталям 29 и 34.

- Разложить на детали 21 деревянные ламели 37.

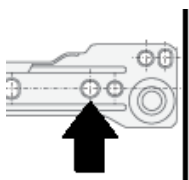
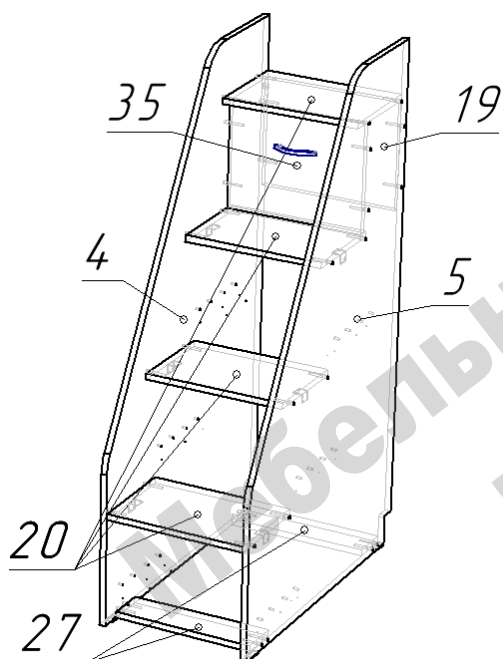
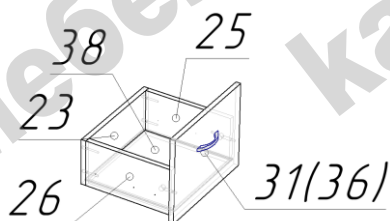
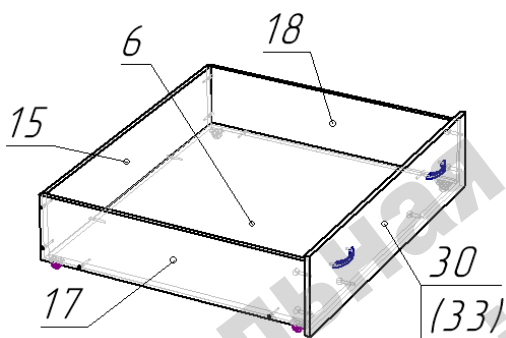

### Сборка выкатных ящиков:

- Соединить по схеме конфирматами детали 6, 15, 17, 18.
  - С помощью эксцентриковой стяжки закрепить фасад ящика 30 (33).
  - На нижнюю сторону детали 6 установить опоры роликовые при помощи саморезов 3,5\*16 мм.
  - Установить ручки на фасады ящика.
- Устанавливаем собранные ящики на место.

### Сборка ящиков лестницы:

- Соединить по схеме конфирматами детали 23, 25, 26. В паз вставить Дно ящика 38.
- С помощью эксцентриковых стяжек закрепить фасад 31 (36).
- С помощью саморезов 3,5x16мм закрепить по низу деталей 25 и 26 направляющие роликами к задней стенке

### Сборка лестницы:

- К бокам лестницы 3 и 4 с помощью гвоздей прикрепить пластиковые подпятники.
- На деталях 4 и 5 закрепить направляющие для ящиков при помощи саморезов 3,2x16. Стрелка указывает положение первого самореза. Направляющие крепить в отметки наколок, расположенных ниже отверстий ф5.
- К детали 35 винтами м4 прикрепить ручку.
- Соединить конфирматами по схеме детали лестницы 4, 5, 19, 20, 27, 35.
- К низу ступеней над ящиками, по центру, прикрепить с помощью саморезов 3,5x16 мм уголки металлические.

Установить лестницу на место и закрепить её к боковине кровати с помощью стяжек межсекционных.

Сквозное отверстие диаметром 5 мм выполнить самостоятельно.

### Обязательно крепить ступени

**1, 2, 3 (снизу) уголками!**

**Лестницу крепить обязательно!**

**Ламели не крепить!**

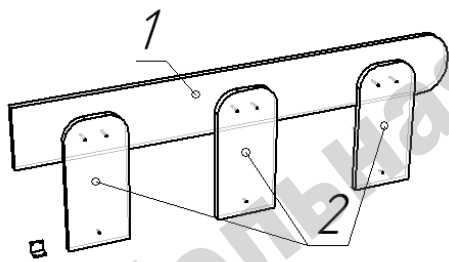

В случае, если в комплекте с кроватью приобретается бортик безопасности ЮНИОР, его сборка выполняется следующим образом:

- Детали 1 и 2 соединить межсекционными стяжками по схеме.
- К корпусу кровати бортик крепится саморезами 4\*25 через детали 2 (к детали 13) и саморезами 3\*16 через мебельный уголок (деталь 1 бортика крепиться к боковине кровати 1 или 2).
- Фурнитура для крепления бортика находится в упаковке бортика.

### Перечень фурнитуры для кровати:

	Наименование	Кол-во		Наименование	Кол-во		Наименование	Кол-во
	Конфирмат 7x50	137		Шток стяжки эксцентриковой	19		Шкант 8x30	4
	Саморез 3,5x16	60		Эксцентрик 15 мм	19		Ключ шестигранный	1
	Саморез 4x25	32		Подпятник пластиковый	18		Направляющие роликовые	3
	Ручка скоба	8		Гвоздь 20 мм	40		Ролик прямоходный	8
	Винт для ручки М4	16		Заглушка для конфирмата	45		Уголок мебельный	6
				Стяжка межсекционная	8			

Изделия высотой более 100см рекомендуем дополнительно крепить к стене. Метизы для крепления к стене в комплект изделия не входят.

Предприятие-изготовитель оставляет за собой право вносить изменения в конструкцию изделия с целью улучшения технологических свойств мебели.

Производитель не несет ответственности за дефекты, появившиеся в результате несоблюдения покупателем правил транспортировки, сборки, эксплуатации и ухода за мебелью.