

Кровать Golden Kids 1

Схема сборки



Перечень деталей:

Поз.	Код детали	Длина	Ширина	Толщина	Кол-во	Поз.	Код детали	Длина	Ширина	Толщина	Кол-во
1	00405-001	1860	800	16	1	23	00405-023	356	325	16	1
2	00405-002	1044	800	16	1	24	00405-024	356	325	16	1
3	00405-003	2082	325	16	1	25	00405-025	800	134	16	1
4	00405-004	2082	325	16	1	26	00405-026	942	85	16	4
5	00405-005	2082	325	16	1	27	00405-027	800	85	16	1
6	00405-006	2040	326	16	1	28	00405-028	325	170	16	1
7	00405-007	2040	326	16	1	29	00405-029	377	145	16	2
8	00405-008	832	550	16	1	30	00405-030	284	145	16	2
9	00405-009	2082	200	16	1	31	00405-031	284	145	16	2
10	00405-010	1900	200	16	1	32	00405-032	1896	198,5	16	1
11	00405-011	1900	200	16	1	33	00405-033	585	413	16	2
12	00405-012	832	436	16	1	34	00405-034	585	413	16	2
13	00405-013	1892	171,5	16	1	35	00405-035	2082	110	16	1
14	00405-014	800	350	16	1	36	00405-036	800	134	16	1
15	00405-015	820	325	16	1	37	00405-037	398	166	16	2
16	00405-016	834	309	16	2	38	00405-038	856	611	3	2
17	00405-017	589	325	16	1	39	00405-039	836	378	3	1
18	00405-018	589	325	16	1	40	00405-040	398	611	3	1
19	00405-019	1045	150	16	2	41	00405-041	637	378	3	2
20	00405-020	800	171,5	16	1	42	00405-042	359	298	3	2
21	00405-021	800	171,5	16	1	43	00405-043	800	100	16	8
22	00405-022	382	309	16	1						

Сборка изделия производится одинаково для правого/левого расположения спинки кровати. Меняются местами детали 8 и 12; зеркально собирается блок нижних полок, деталь 2 соединяется с деталью 6.

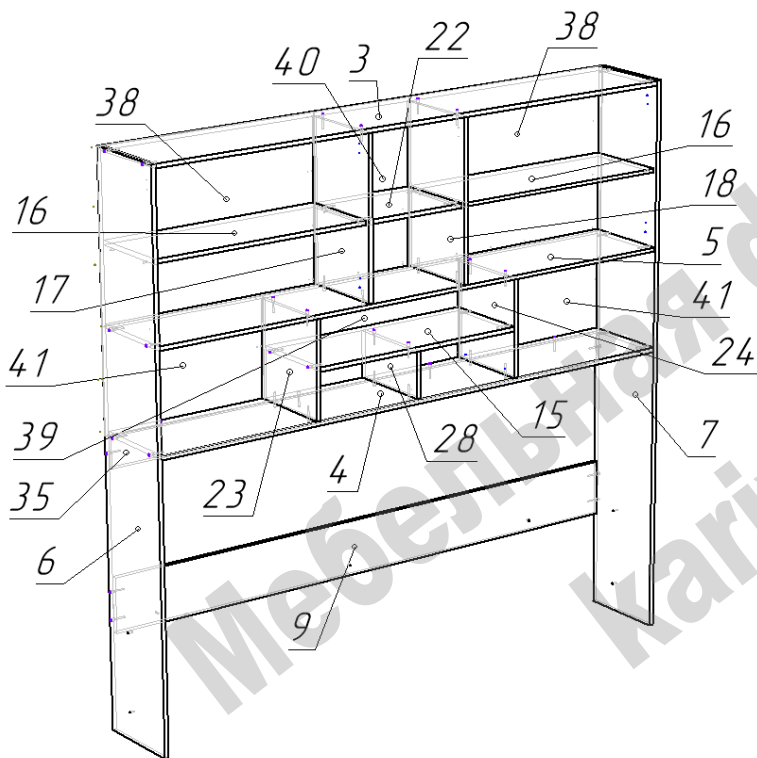

- Сборку изделия возможно выполнять в положении лежа.

- На нижние торцы деталей 6, 7 гвоздями закрепить подпятники пластиковые.

- К деталям 23, 24, 28 саморезами 3,5*16 прикрепить роликовые направляющие для ящиков. Стрелка указывает положение первого самореза.

- Соединить по схеме конфирматами детали 4 и 35, далее присоединить детали 23, 24, 28, 15, 5.

- Закончить сборку «больших» полок на конфирматы (детали 6, 7, 9, 17, 18, 22, 3).

- Установить и закрепить гвоздями задние стенки 38, 39, 41.

- Вкладные полки 16 разложить на полкодержатели после окончательной сборки изделия.

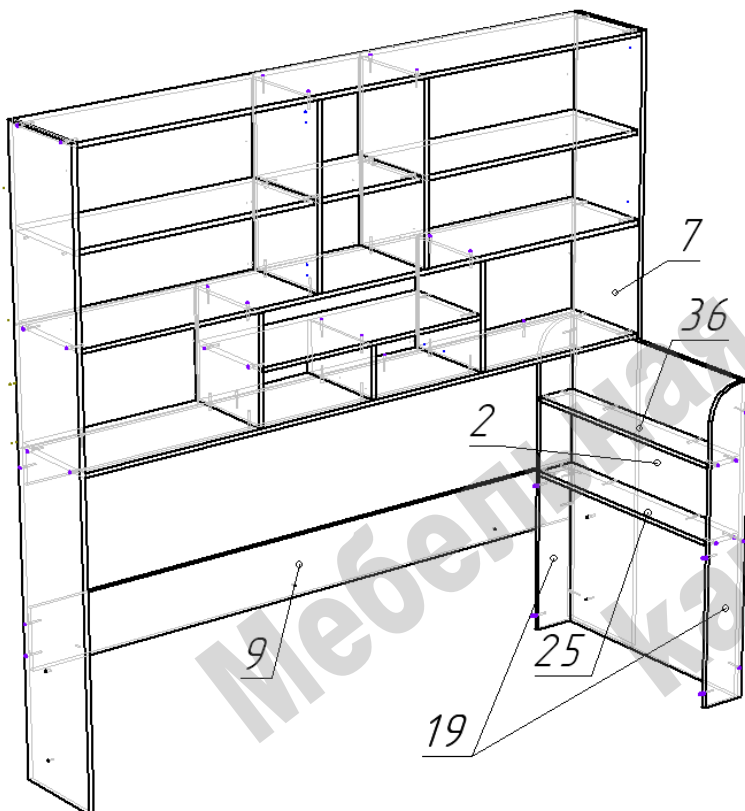
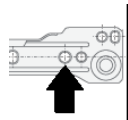

- Соединить конфирматами по схеме детали 2, 19, 25, 36 в зависимости от конфигурации право/лево.

- Перевести сборку в вертикальное положение.

- Установить в зависимости от конфигурации право/лево большие и малые полки. Межсекционными стяжками присоединить деталь 2 к детали 7(6).

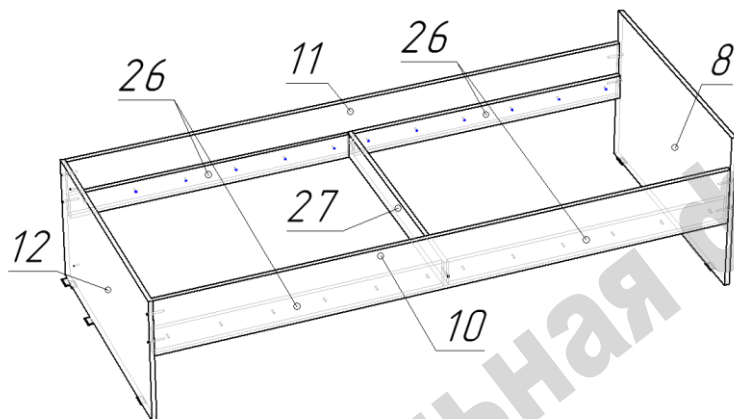

Сборка кровати:

- На нижние торцы деталей 8 и 12 гвоздями прикрепить пластиковые подпятники.
- В зависимости от конфигурации право/лево соединить конфирматами по схеме детали 8, 10, 11, 12, 27.
- Перевести собранную конструкцию в вертикальное положение.
- Прикрепить детали 26 саморезами 4*25 к деталям 10 и 11.

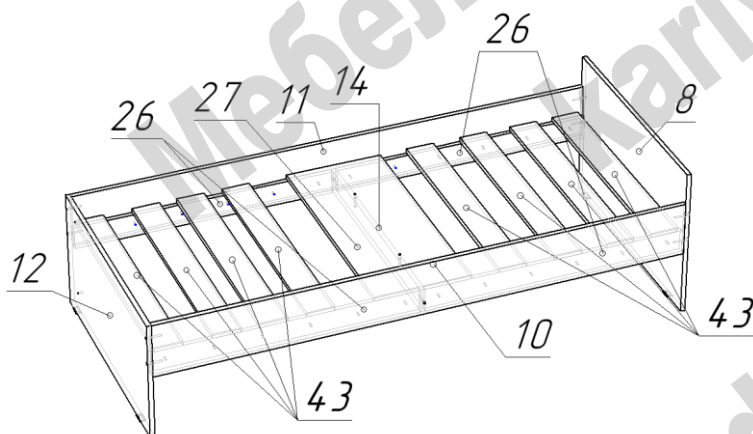

- Деталь 14 присоединить конфирматами к детали 27, а саморезами 4*25 к деталям 26.
- Деревянные ламели 43 разложить после окончательной сборки изделия.

Ламели саморезами не крепить.

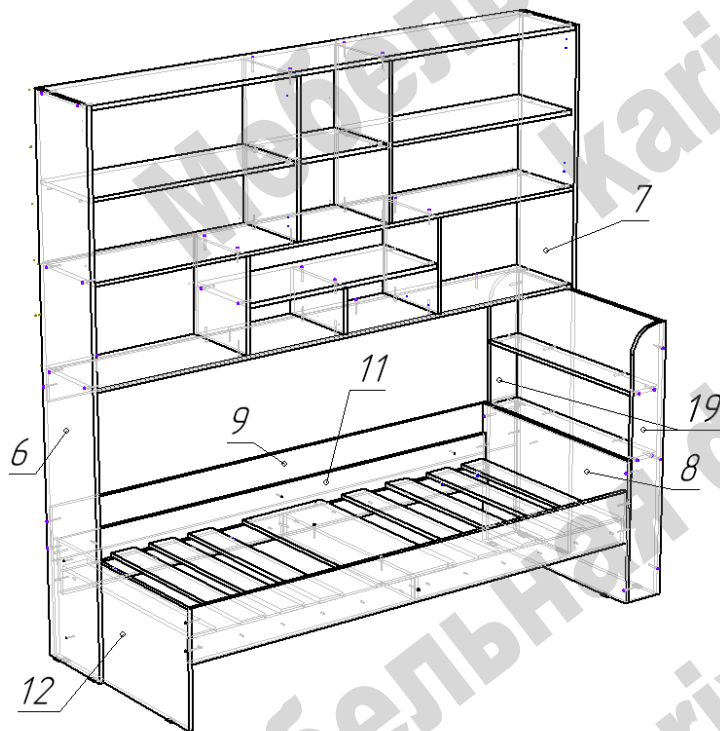

- Установить кровать в нишу под полками и присоединить межсекционными стяжками к детали 9, а конфирматами к деталям 19.

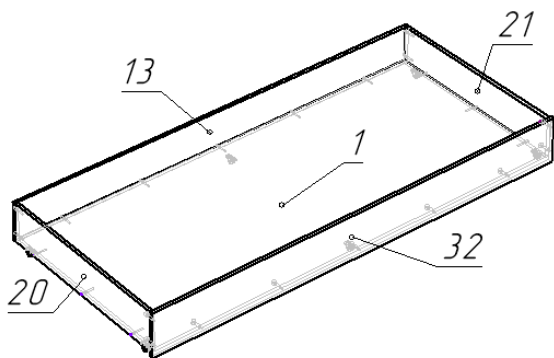

- Для сборки выкатного ящика соединить конфирматами по схеме детали 1, 13, 20, 21.

- К собранной конструкции ящика эксцентриковыми стяжками присоединить деталь 32.

- На нижнюю пластъ детали 1 саморезами 3,5*16 прикрепить ролики прямоходные.

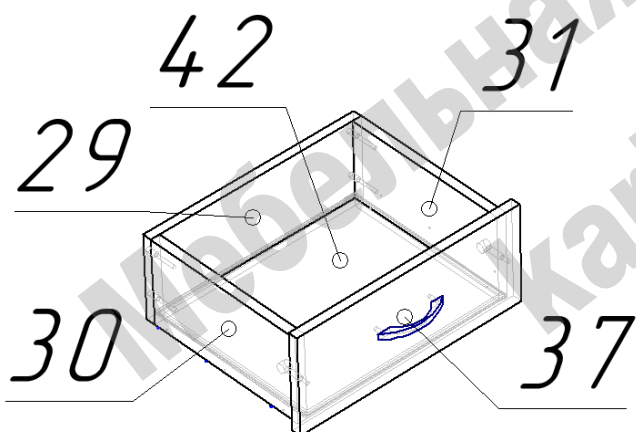

- Для сборки ящика соединить конфирматами по схеме детали 29, 30, 31.

- Вставить в пазы дно ящика 42.

- Присоединить эксцентриковыми стяжками фасад ящика 37.

- Установить мебельную ручку.

- На нижние торцы деталей 30 и 31 установить саморезами 3,*16 ответные части направляющих роликами назад.

Перечень фурнитуры:

Наименование	Кол-во	Наименование	Кол-во	Наименование	Кол-во
 Конфирмат 7x50	109	 Шток эксцентрика (конфирмат)	13	 Стяжка межсекционная	7
 Саморез 3,5x16	64	 Эксцентрик 15 мм	13	 Ключ шестигранный	1
 Саморез 4x25	30	 Подпятник пластиковый	10	 Полкодержатель	8
 Ручка скоба	6	 Гвоздь 20 мм	121	 Направляющие роликовые	2
 Винт М4 для ручек	12	 Петля вкладная	8	 Ролик прямоходный	6
		 Заглушка для конфирмата	64		

Изделия высотой более 100см рекомендуем дополнительно крепить к стене. Метизы для крепления к стене в комплект изделия не входят.

Предприятие-изготовитель оставляет за собой право вносить изменения в конструкцию изделия с целью улучшения технологических свойств мебели.

Производитель не несет ответственности за дефекты, появившиеся в результате несоблюдения покупателем правил транспортировки, сборки, эксплуатации и ухода за мебелью.