

Кровать-чердак «Дюймовочка 1»

Схема сборки

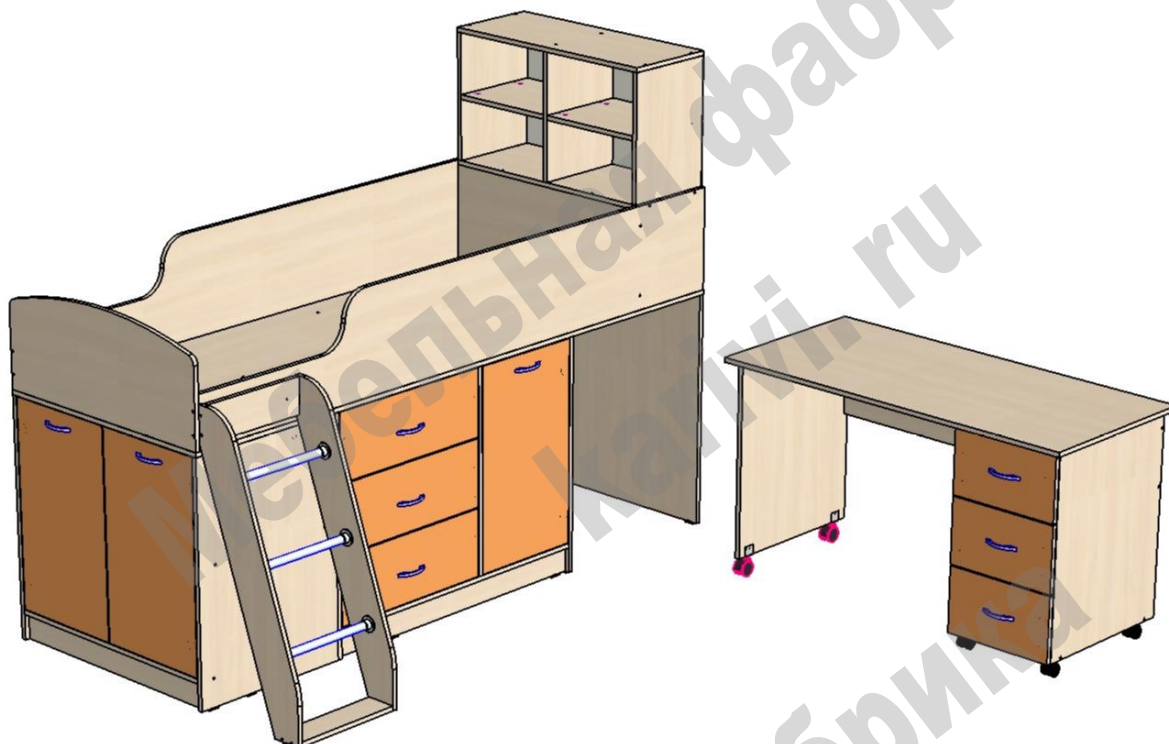

Перечень деталей:

Поз.	Код детали	Длина	Ширина	Толщина	Кол-во	Поз.	Код детали	Длина	Ширина	Толщина	Кол-во
1	00190-001	2237	834	16	1	27	00190-027	438	319	16	1
2	00190-002	1017	832	16	1	28	00190-028	376	319	16	2
3	00190-003	1304	600	16	1	29	00190-029	576	170	16	3
4	00190-004	2219	350	16	2	30	00190-030	1017	85	16	2
5	00190-005	800	832	16	1	31	00190-031	800	85	16	1
6	00190-006	800	832	16	1	32	00190-032	384	170	16	3
7	00190-007	800	832	16	1	33	00190-033	384	170	16	3
8	00190-008	699	832	16	1	34	00190-034	610	100	16	1
9	00190-009	800	560	16	1	35	00190-035	384	158	16	3
10	00190-010	800	560	16	1	36	00190-036	384	158	16	3
11	00190-011	800	560	16	1	37	00190-037	323	158	16	3
12	00190-012	800	544	16	1	38	00190-038	544	85	16	3
13	00190-013	960	400	16	1	39	00190-039	368	120	16	1
14	00190-014	960	400	16	1	40	00190-040	368	100	16	1
15	00190-015	679	534	16	1	41	00190-041	348	100	16	2
16	00190-016	679	534	16	1	42	00190-042	695	396	16	1
17	00190-017	669	534	16	1	43	00190-043	695	396	16	1
18	00190-018	400	816	16	1	44	00190-044	694	396	16	1
19	00190-019	832	350	16	1	45	00190-045	597	229	16	3
20	00190-020	800	334	16	1	46	00190-046	376	222	16	3
21	00190-021	802	321	16	1	47	00190-047	466	796	3	1
22	00190-022	858	300	16	1	48	00190-048	727	428	3	1
23	00190-023	800	319	16	1	49	00190-049	675	376	3	1
24	00190-024	348	534	16	1	50	00190-050	558	398	3	3
25	00190-025	438	319	16	1	51	00190-051	305	398	3	3
26	00190-026	438	319	16	1	52	00190-052	364	25	25	3

Сборка кровати при правом / левом расположении лестницы (фасадов) относительно торцевого шкафчика производится сходно при ином расположении деталей:

- Переворот полки 18 на 180.
- Фасад 42 переворотом из правого становится левым, меняется местами с задней стенкой 48.
- Перенос ребра 33 вместе с задней стенкой 48.
- Поворот бока 5 на 180.
- Установка ящиков на другую сторону.

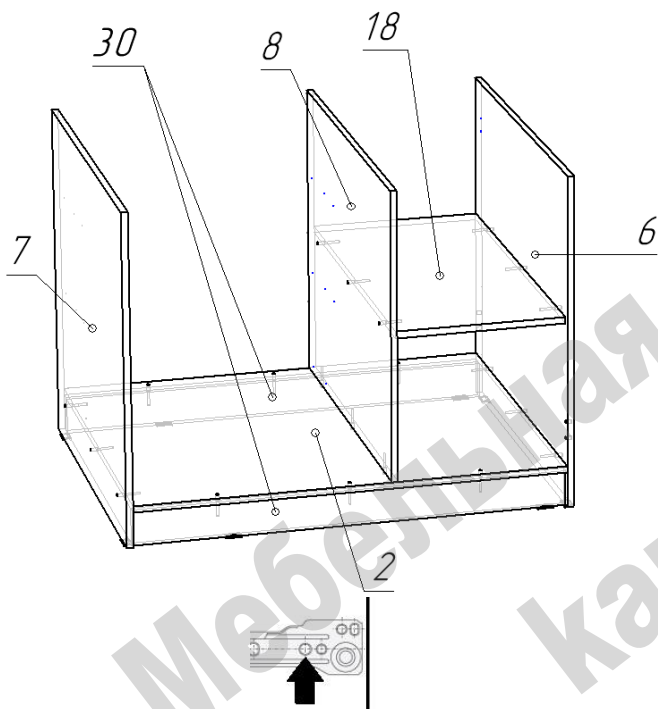

- Сборку кровати возможно начинать в горизонтальном положении.

- На нижние торцы деталей 5, 6, 7, 10, 11 установить пластиковые подпятники при помощи гвоздей.

- На детали 7 и 8 установить направляющие для ящиков при помощи саморезов 3,5x16 в зависимости от варианта сборки. На рисунке стрелкой показано отверстие в направляющей для установки первого самореза.

- Прикрепить деталь 18 к деталям 6 и 8 конфирматами задней кромкой вровень с кромками боковин в зависимости от варианта сборки.

- Соединить детали 2, 6, 7, 8, 30 по схеме при помощи конфирматов.

- Перевести сборку в вертикальное положение.

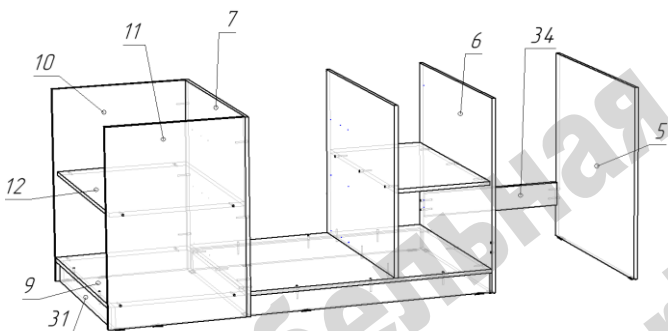

- К собранной конструкции по схеме присоединить конфирматами детали 9, 10, 11, 12, 31; 5 и 34 в зависимости от варианта сборки.

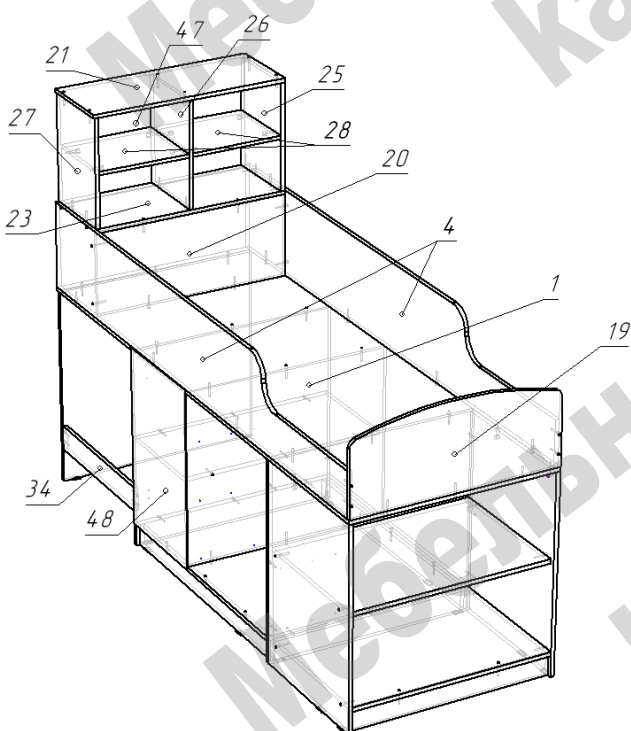

Окончательная сборка.

- На верхние концы боковин наложить деталь 1 (основание спального места).

- К детали 1 присоединить детали 4 и 19 при помощи конфирматов. Соединить детали ограждения спального места (4 и 19) между собой при помощи конфирматов.

- Прикрепить деталь 1 к боковинам 10 и 11 при помощи стяжек эксцентриковых, а к боковинам 5, 6, 7, 8 при помощи конфирматов.

- Прикрепить конфирматами к деталям 4 детали 20 и 23.

- Произвести окончательную сборку по схеме верхних полок.

- Закрепить гвоздями заднюю стенку 48.

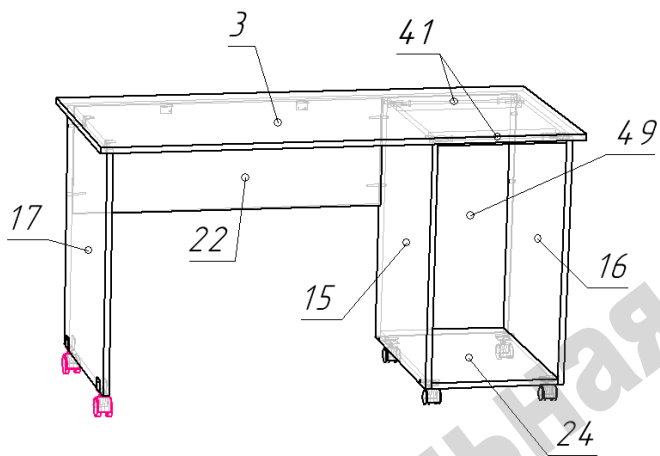

Сборка стола.

- На детали 15, 16 установить направляющие для ящиков при помощи саморезов 3,5x16. На рисунке стрелкой показано отверстие в направляющей для установки первого самореза.
- Собрать тумбочку стола (детали 15, 16, 24, 41) по схеме при помощи конфирматов.
- Присоединить к тумбочке боковину 17 через деталь 22 в соответствии с вариантом сборки при помощи конфирматов.
- Наложить на сборку столешницу 3 и скрепить с деталями 41 при помощи саморезов 4x25, а с деталями 17 и 22 через уголки металлически при помощи саморезов 3,5x16.
- Закрепить заднюю стенку 49 при помощи гвоздей.
- На детали 17 и 24 установить колесные опоры при помощи саморезов 3,5x16.

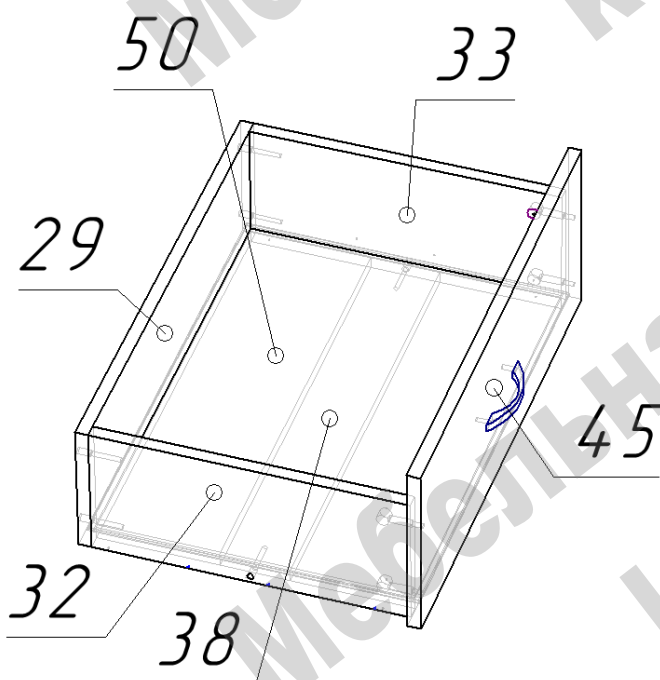

Сборка ящиков.

- Для сборки ящиков соединить детали 29, 32, 33, 38 при помощи конфирматов.
- В паз вставить Дно ящика 50.
- С помощью эксцентриковых стяжек закрепить фасад 45.
- С помощью саморезов 3,5x16мм закрепить роликовые направляющие к нижним торцам боковин ящика роликами к задней стенке ящика.
- Установить ручки на фасады ящиков.

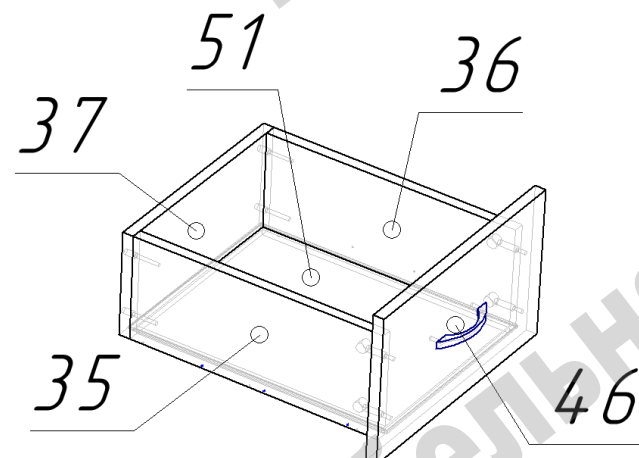

Сборка ящиков стола производится аналогичным образом.

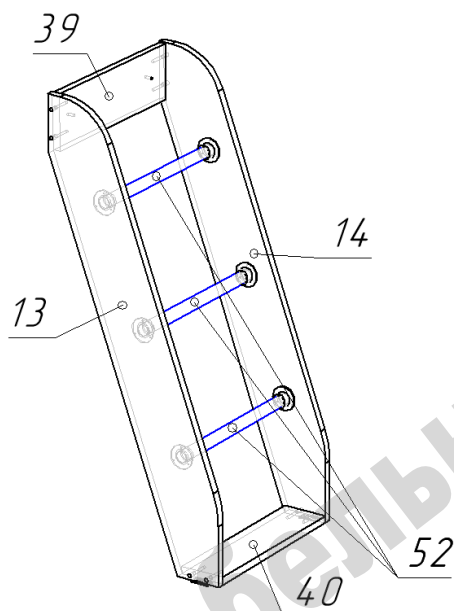

Сборка лестницы.

- На нижние торцы деталей 13 и 14 установить пластиковые подпятники при помощи гвоздей.
- На боковину 13 и 14 закрепить фланцы труб при помощи саморезов 3,5x16.
- Вставить трубы 52 во фланцы обеих боковин.
- Установить стяжки 39, 40 при помощи конфирматов.
- Затянуть шестигранные винты на фланцах труб.

Прикрепить лестницу к боковине 4 при помощи стяжек межсекционных выровняв по внешнему краю. Для этого необходимо самостоятельно просверлить под них отверстия диаметром 5 мм.

Перечень фурнитуры:

	Наименование	Кол-во		Наименование	Кол-во
	Конфирмат 7x50	146		Заглушка для конфирмата	68
	Саморез 3,5x16	160		Стяжка межсекционная	2
	Саморез 4x25	4		Ключ шестигранный	1
	Винт для ручки М4	18		Фланец	6
	Шток стяжки эксцентриковой	36		Направляющие роликовые	6
	Эксцентрик 15 мм	36		Опора колесная	4
	Подпятник пластиковый	16		Уголок мебельный	4
	Гвоздь 20 мм	74		Опора колесная U	2
	Петля вкладная	6		Ручка скоба	9