

# Кровать Юниор-1

Схема сборки

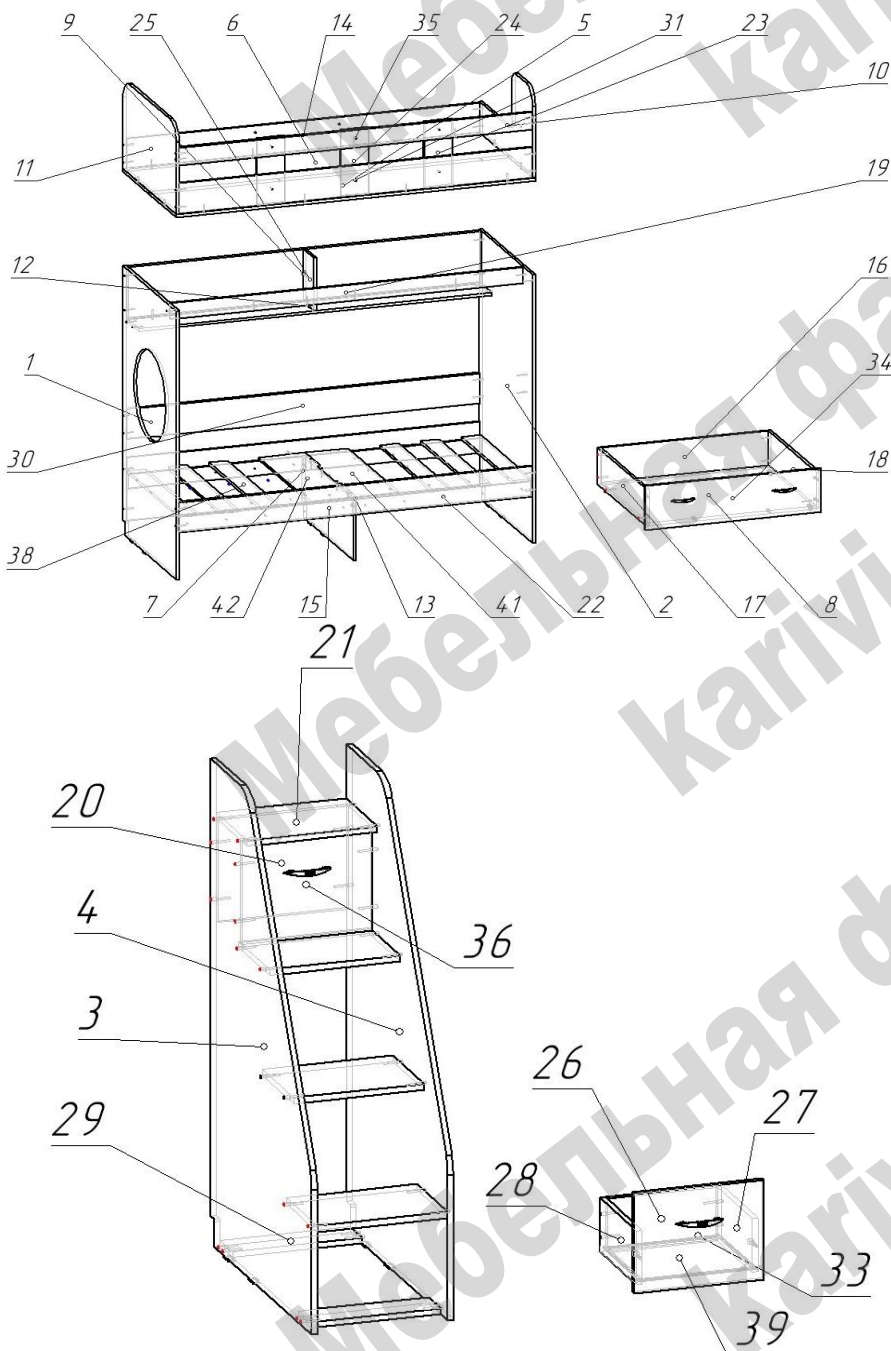
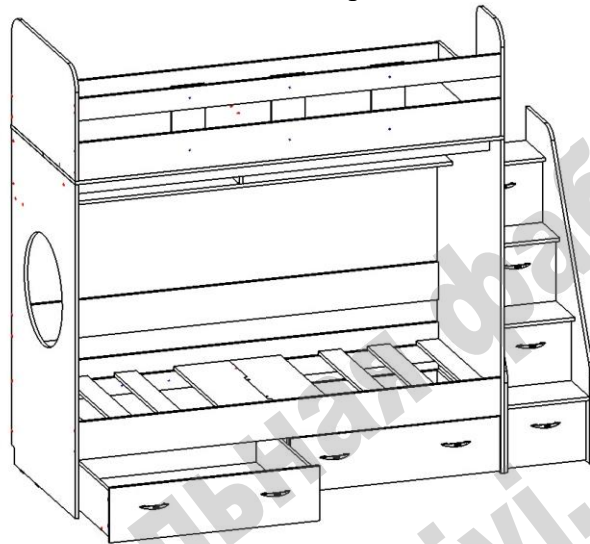

## Перечень деталей

№	Наименование	Длина	Ширина	Толщ	Кол-во
1	Боковина	1501	834	16	1
2	Боковина	1501	834	16	1
3	Бок лестницы	1352	834	16	1
4	Бок лестницы	1352	834	16	1
5	Дно	1934	417	16	1
6	Дно	1934	417	16	1
7	Ребро заднее	1900	355	16	1
8	Дно ящика	742	898	16	2
9	Ребро полки	1900	292	16	1
10	Бок верхний	501	834	16	1
11	Бок верхний	501	834	16	1
12	Полка	1900	200	16	1
13	Царга передняя	1900	170	16	1
14	Стенка задняя	1900	170	16	1
15	Опора	341	800	16	1
16	Ширина ящика	898	206	16	2
17	Глубина ящика	758	206	16	2
18	Глубина ящика	758	206	16	2
19	Ребро жесткости	1900	90	16	1
20	Фасад	287	368	16	1
21	Ступень	368	255	16	4
22	Монтажка	942	80	16	4
23	Перемычка	370	150	16	2
24	Перемычка	370	150	16	1
25	Перегородка	292	168	16	1
26	Ширина ящика	311	150	16	3
27	Глубина ящика	300	150	16	3
28	Глубина ящика	300	150	16	3
29	Стяжка	368	100	16	2
30	Фасад	1900	170	16	1
31	Фасад	1900	170	16	1
33	Фасад ящика	278	364	16	2
34	Фасад ящика	946	246	16	1
35	Фасад	1900	100	16	1
36	Фронтальная	287	368	16	1
37	Фасад ящика	278	364	16	1
38	Ламель	797	100	16	6
39	Дно ящика	325	298	3	3
41	Усилитель	800	245	16	1
42	Усилитель	800	245	16	1

## Перечень фурнитуры:

	Наименование	Назначение	Кол-во		Наименование	Назначение	Кол-во
	Конфирмат 7x50		139		Стяжка межсекционная		8
	Саморез 3,5x16	для крепления роликовых направляющих	70		Опора роликовая прямая		8
	Саморез 4x25	для крепления монтажек 22	20		Направляющие 300мм		3
	Шкант 8x30	для крепления боковин 10 и 11 к дну	8		Подпятник пластиковый		10
	Ручка-скоба 96 мм		8		Гвоздь 20 мм	для крепления подпятников	20
	Винт для ручки М4		16		Заглушка для конфирмата		43
	Шток стяжки эксцентриковой		19		Уголок металлический	для крепления ступеней	6
	Эксцентрик 15 мм		19		Ключ шестигранный		1

**Сборку мебели рекомендуется производить квалифицированными специалистами, не менее двух человек!**

### Сборка кровати «Юниор-1»

- Прикрепить монтажки 22 к ребру заднему 7 и царге передней 13 саморезами 4x25.

#### Сборку каркаса выполнять в горизонтальном положении (лежа):

- Закрепить подпятники к боковинам 1 и 2 а также к опоре 15 с помощью гвоздей.
- К боковинам 1 и 2 закрепить детали 1, 7, 9, 12 конфирматами. Установить получившуюся конструкцию в вертикальное положение.
- Закрепить опору 15 к ребру заднему 7 конфирматами. К опоре 15 закрепить царгу переднюю 13 стяжкой эксцентриковой.
- Установить и закрепить усилители 41 и 42 к опоре 15.

### Сборка верхнего спального места:

- Закрепить Стенку заднюю 14 к дну 6 с помощью конфирматов. Закрепить конфирматами дно 6 к боковинам 1, 2 и к ребру полки 9.
- Соединить на шканты дно 5 и 6. Закрепить дно 5 на конфирматы к боковинам 1 и 2.
- Установить ребро жесткости 19 на конфирматы.
- Закрепить фасад 31 к дну 5 конфирматами.
- Установить на шканты и закрепить конфирматами бока верхние 10 и 11 к деталям 14 и 31.
- Закрепить фасад 35 к бокам верхним 10 и 11 конфирматами.
- Закрепить при помощи стяжки межсекционной перемычки 23 и 24 к деталям 31 и 35.

### Сборка выкатных ящиков:

- Закрепить к дну ящика 8 конфирматами детали 16, 17, 18. Также соединить эти детали между собой конфирматами.
- С помощью эксцентриковой стяжки закрепить фасад ящика 34.
- На дно ящика установить опоры роликовые при помощи саморезов на 16 мм.
- Установить ручки на фасады ящика. Устанавливаем собранные ящики на место.

### Сборка лестницы:

- К бокам лестницы 3 и 4 с помощью гвоздей закрепить подпятники
- С помощью саморезов 3,5x16 мм закрепить роликовые направляющие к бокам 3 и 4.
- С помощью конфирмата закрепить стяжки 29 и ступени 21 (не затягивая конфирматы туго).
- К низу ступеней, по центру, закрепить с помощью саморезов 3,5x16 мм уголок металлический.

### **Обязательно крепить ступени 1, 2, 3 (снизу) уголками!**

- Сборка ящиков: соединить детали 26, 27, 28 на конфирматы. В паз вставить Дно ящика 39.
- С помощью эксцентриковой стяжки закрепить фасад 37.
- С помощью саморезов 3,5x16мм закрепить роликовые направляющие.

**Установить лестницу на место и закрепить её к боковине кровати с помощью стяжек межсекционных. Сквозное отверстие диаметром 5 мм выполнить самостоятельно.**

**Лестницу крепить обязательно! Ламели не крепить.**