

Кровать Умка 6

Схема сборки

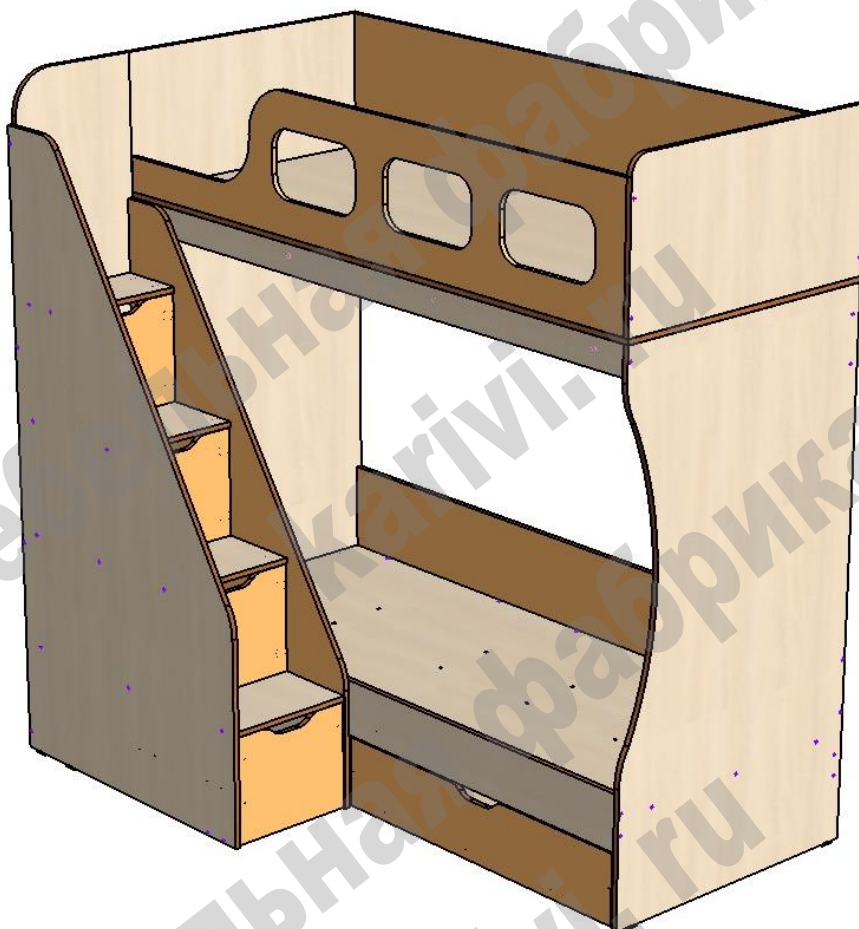

Перечень деталей:

Поз.	Код	Длина	Ширина	Толщина	К-во	Поз.	Код	Длина	Ширина	Толщина	К-во
1	00694-001	1805	920	16	1	20	00694-020	434	266	16	1
2	00694-002	1941	838	16	1	21	00694-021	434	266	16	1
3	00694-003	1907	820	16	1	22	00694-022	343	266	16	1
4	00694-004	1541	837	16	1	23	00694-023	1003	87	16	1
5	00694-005	1541	837	16	1	24	00694-024	888	87	16	1
6	00694-006	1950	384	16	1	25	00694-025	199	368	16	1
7	00694-007	958	769	16	1	26	00694-026	771	87	16	3
8	00694-008	448,4	837	16	1	27	00694-027	368	128	16	1
9	00694-009	902	368	16	1	28	00694-028	311	85	16	1
10	00694-010	393	837	16	1	29	00694-029	1541	903	16	1
11	00694-011	1907	160	16	1	30	00694-030	1907	392	16	1
12	00694-012	1907	160	16	1	31	00694-031	1907	392	16	1
13	00694-013	668	368	16	1	32	00694-032	1907	292	16	1
14	00694-014	787	300	16	1	33	00694-033	1907	250	16	1
15	00694-015	1907	85	16	1	34	00694-034	994	201	16	1
16	00694-016	434	368	16	1	35	00694-035	363	312	16	3
17	00694-017	958	156	16	1	36	00694-036	364	310	16	1
18	00694-018	785	156	16	1	37	00694-037	325	448	3	1
19	00694-019	785	156	16	1						

Сборка кровати:

Вне зависимости от конфигурации (правое/левое расположение лестницы) сборка кровати производится одинаково. Зеркально меняются расположения деталей.

Начало сборки возможно в положении лежа.

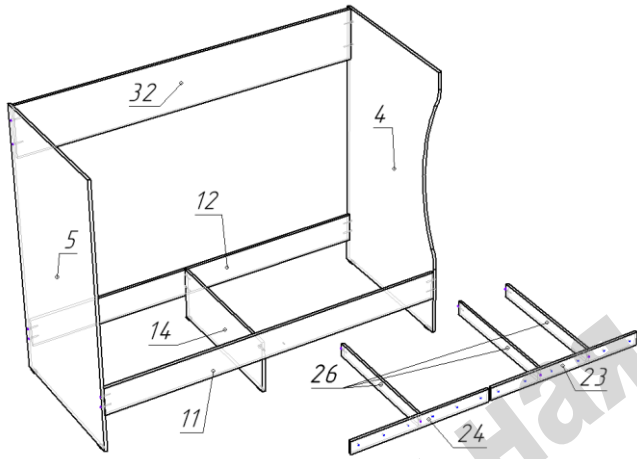

- Установить на нижние торцы деталей 4, 5, 14 пластиковые подпятники при помощи гвоздей.

- Конфирматами по схеме соединить детали 23, 24 с деталями 26.

- Конфирматами по схеме соединить детали 4, 5, 32. (При конфигурации лестница справа детали 4 и 5 меняются местами)

- На схеме деталь 12, прикрепленная к деталям 4 и 5, изображена для положения лестницы слева. При правом расположении лестницы деталь 12 разворачивается на 180 градусов.

- Конфирматами по схеме присоединить деталь 14 к детали 12.

- Деталь 11 присоединяется к детали 14 эксцентриковой стяжкой, а к деталям 4 и 5 конфирматами.

- Сборку деталей 24 + 26 вставить в меньший проем нижнего спального места и прикрепить к детали 11 саморезами 4x25, а к детали 12 конфирматами.

- Аналогично установить сборку деталей 23+ 26 в БОЛЬШЕЙ проем спального места.

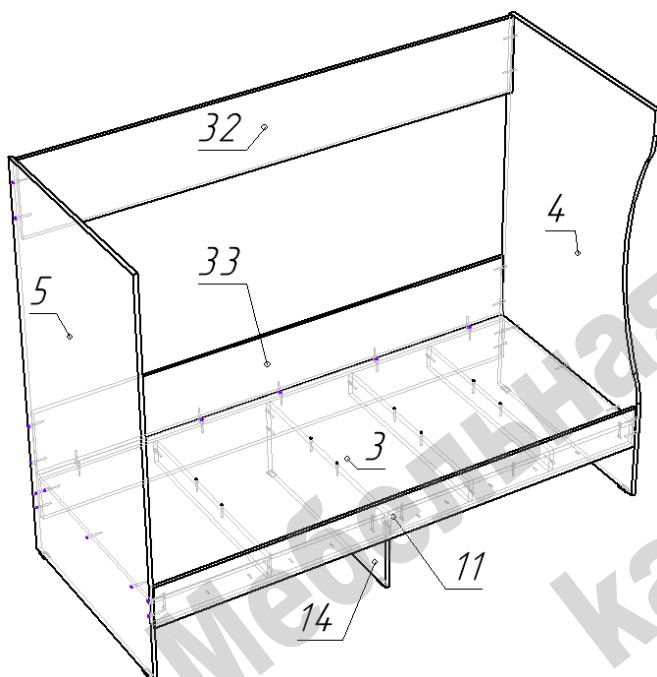
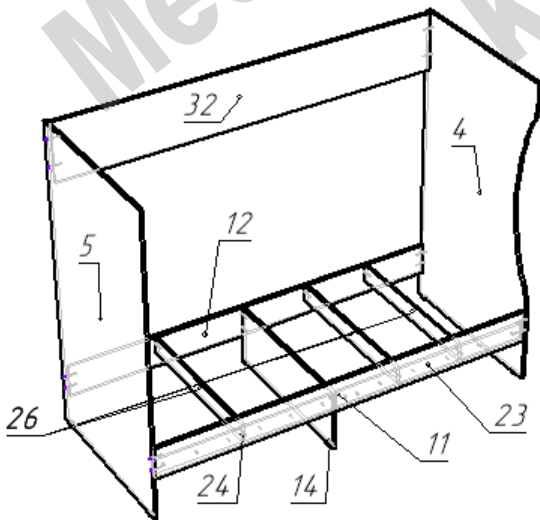

- На основание нижнего спального места наложить деталь 3 и прикрепить конфирматами по схеме.

- Установить и закрепить конфирматами по схеме деталь 33.

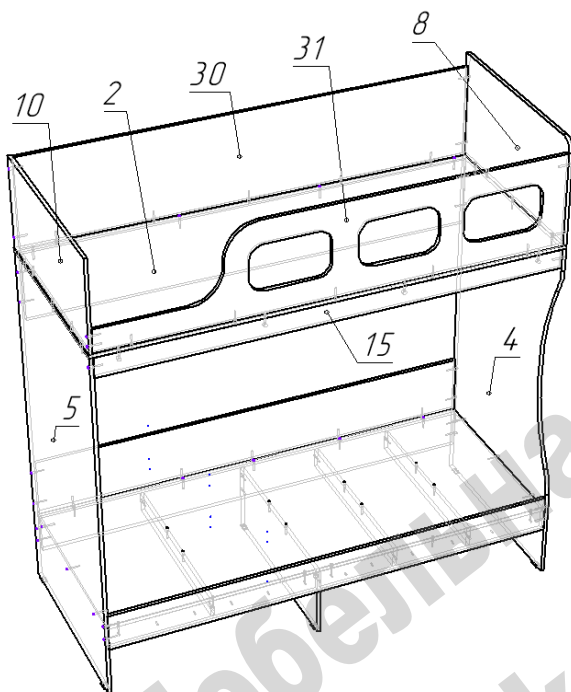

На детали 4, 5, 32 наложить деталь 2 и закрепить конфирматами.

- К детали 2 детали 30 и 31 прикрепить конфирматами, а детали 8 и 10 шкантами.

- Связать конфирматами обвязку спального места (детали 8, 10, 30, 31).

- Деталь 15 прикрепить по схеме эксцентриковыми стяжками к детали 2, а конфирматами к деталям 4 и 5.

Сборка лестницы:

При сборке кровати (лестница справа) детали поворачиваются и зеркально меняются местами.

- Установить на нижние торцы деталей 1 и 29 пластиковые подпятники при помощи гвоздей.

- На детали 1 и 29 саморезами 3,5x16 прикрепить шариковые направляющие ящика.

- Конфирматами по схеме соединить детали лестницы.

- С нижних сторон на нижние стыки ступеней с деталями 1 и 29 саморезами 3,5x16 прикрепить мебельные уголки ближе к переднему краю.

Уголки устанавливать обязательно!!!

- Собранную лестницу приставить к корпусу кровати так, чтобы детали 5 и 6 через шканты соединились.

- Межсекционными стяжками соединить деталь 29 с деталями 11 и 15, самостоятельно просверлив отверстия $\phi 5$ мм.



Схема с ящиками и фасадами-дверками.



Сборка выкатного ящика.

- Конфирматами по схеме соединить детали 7, 17, 18, 19.
- Присоединить фасад 34 при помощи стяжек эксцентриковых.
- На нижнюю пластину детали 7 установить и прикрепить саморезами 3,5x16 ролики прямоходные.

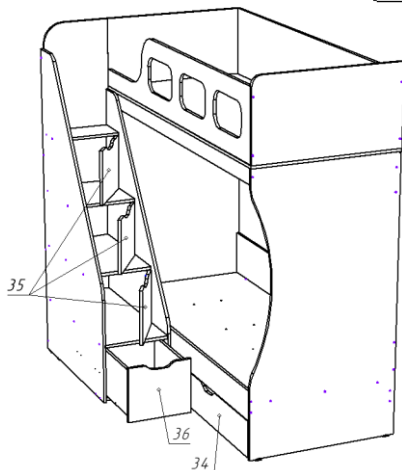
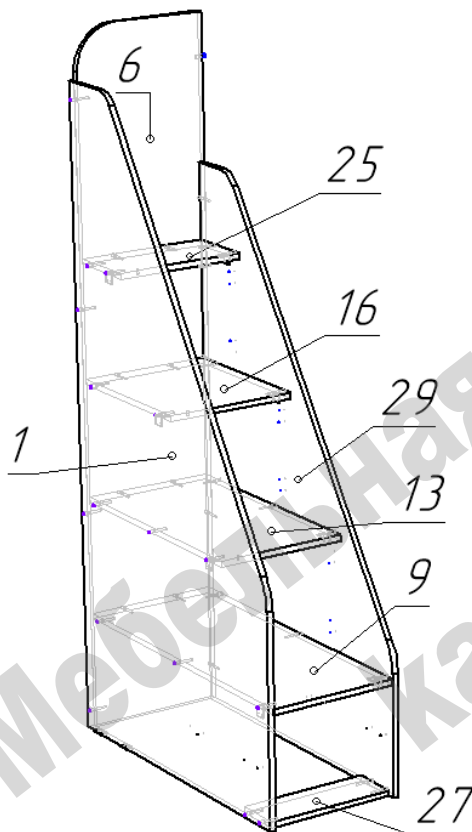
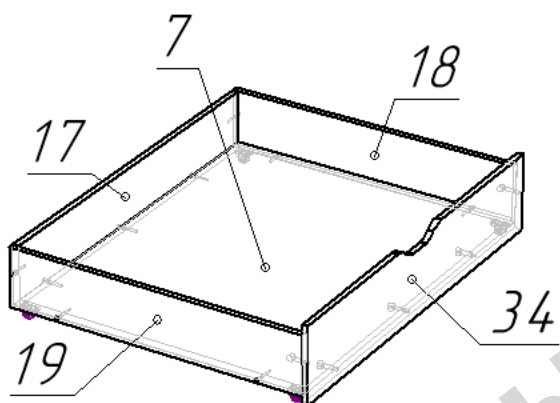
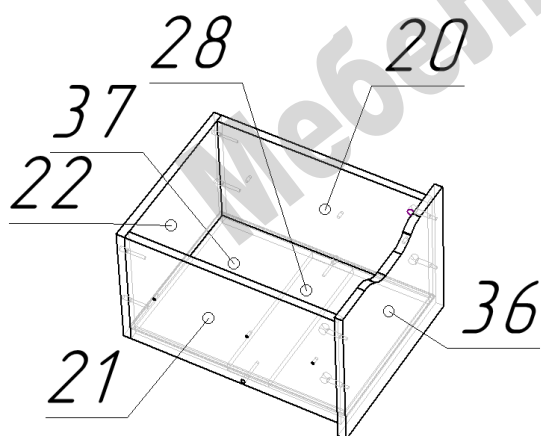

Сборка ящика лестницы.

- Конфирматами по схеме соединить детали 20, 21, 22, 28.
- В пазы вставить дно ящика.
- Фасад 36 крепится к ящику эксцентриковыми стяжками.
- На боковины 20 и 21 евроинтами 6x11 прикрепить ответные части шариковых направляющих.

Перечень фурнитуры:

	Наименование	Кол-во		Наименование	Кол-во		Наименование	Кол-во
	Конфирмат 7x50	139		Подпятник пластиковый	10		Шкант 8x30	6
	Евроинт 6x11	6		Гвоздь 20 мм	20		Ключ шестигранный	1
	Саморез 3,5x16	72		Петля вкладная	6		Полкодержатель	3
	Саморез 4x25	12		Заглушка для конфирмата	70		Направляющие полного выдвижения	1
	Шток стяжки эксцентриковой	14		Стяжка межсекционная	4		Ролик прямоходный	4
	Эксцентрик 15 мм	14					Уголок мебельный	8

Изделия высотой более 100см рекомендуем дополнительно крепить к стене. Метизы для крепления к стене в комплект изделия не входят.

Предприятие-изготовитель оставляет за собой право вносить изменения в конструкцию изделия с целью улучшения технологических свойств мебели.

Производитель не несет ответственности за дефекты, появившиеся в результате несоблюдения покупателем правил транспортировки, сборки, эксплуатации и ухода за мебелью.