

Кровать Умка 4

Схема сборки

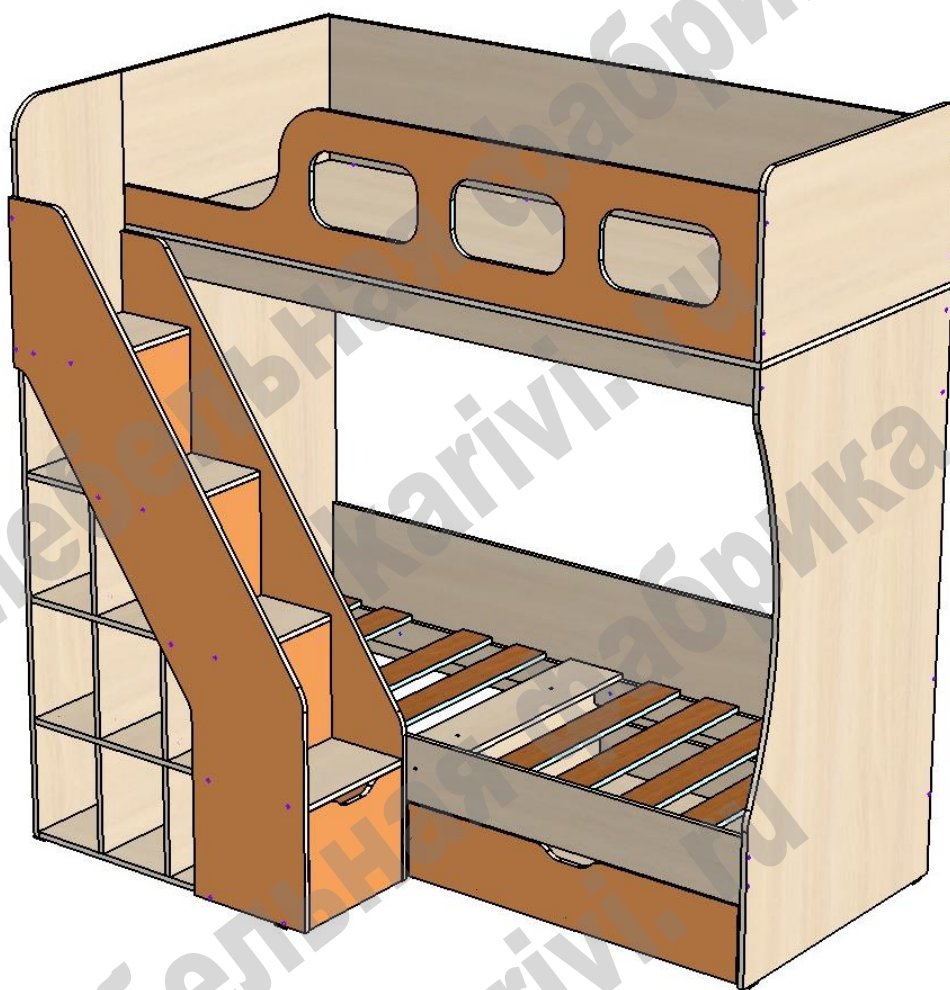

Перечень деталей:

Поз.	Код детали	Длина	Ширина	Толщина	К-тво	Поз.	Код детали	Длина	Ширина	Толщина	К-тво
1	00651-001	1936	837	16	1	18	00651-018	953	156	16	1
2	00651-002	1541	836	16	1	19	00651-019	804	170	16	1
3	00651-003	1541	836	16	1	20	00651-020	803	156	16	1
4	00651-004	1902	410	16	1	21	00651-021	803	156	16	1
5	00651-005	953	787	16	1	22	00651-022	368	316	16	3
6	00651-006	1950	384	16	1	23	00651-023	368	300	16	1
7	00651-007	1902	392	16	1	24	00651-024	368	300	16	2
8	00651-008	1902	308	16	1	25	00651-025	998	85	16	2
9	00651-009	836	448	16	1	26	00651-026	368	226	16	1
10	00651-010	1902	175	16	1	27	00651-027	888	85	16	2
11	00651-011	368	903	16	1	28	00651-028	1707	921	16	1
12	00651-012	836	393	16	1	29	00651-029	1541	904	16	1
13	00651-013	887	368	16	1	30	00651-030	1902	392	16	1
14	00651-014	368	678	16	1	31	00651-031	989	201	16	1
15	00651-015	804	300	16	1	32	00651-032	368	316	16	3
16	00651-016	1902	90	16	1	33	00651-033	312	364	16	1
17	00651-017	368	452	16	1	34	00651-034	801	100	16	9

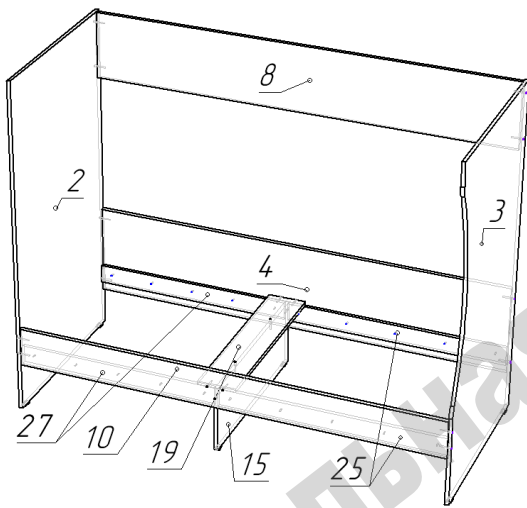

Сборка кровати:

Вне зависимости от конфигурации (правое/левое расположение лестницы) сборка кровати производится одинаково. Поворачиваются на 180 градусов в горизонтальной плоскости детали 4 и 10.

Начало сборки возможно в положении лежа.

- Установить на нижние торцы деталей 2, 3 пластиковые подпятники при помощи гвоздей.
- Собрать на конфирматы по схеме детали 2, 3, 8, 15.
- Деталь 10 эксцентриковой стяжкой присоединить к детали 15, а конфирматами к деталям 2 и 3.
- К деталям 4 и 10 саморезами 4x25 присоединить детали 25 и 26.
- Конфирматами по схеме присоединить деталь 19 к деталям 4, 10, 15.

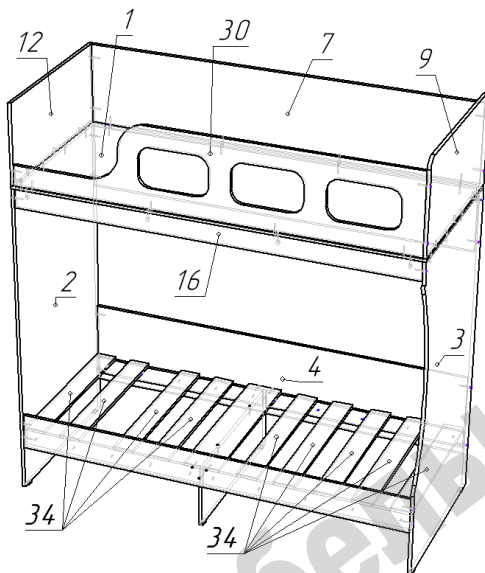

- К собранной конструкции конфирматами прикрепить деталь 1.

- На деталь 1 в соответствии с вариантом сборки (право/лево) прикрепить конфирматами детали 7 и 30, а детали 9 и 12 прикрепить шкантами.

- Связать детали обвязки спального места (7, 9, 12, 30) конфирматами.

- Деталь 16 прикрепить эксцентриковыми стяжками к детали 1, а конфирматами к деталям 2 и 3.

- Разложить деревянные ламели.

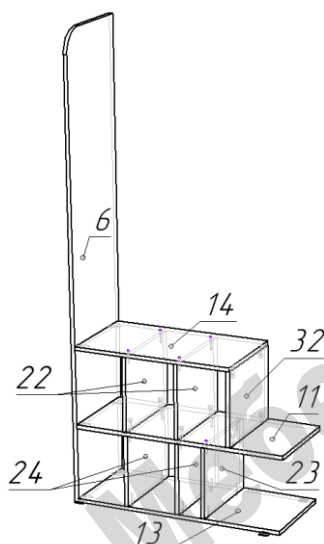

Сборка лестницы:

При сборке кровати (лестница справа) деталь 6 поворачивается в вертикальной плоскости на 180 градусов, детали 28 и 29 меняются местами.

- Установить на нижнюю часть детали 13 пластиковые подпятники при помощи гвоздей.
- Конфирматами по схеме соединить детали 6, 11, 13, 23, 24
- К детали 11 эксцентриковыми стяжками прикрепить детали 22, 32.
- Далее по схеме присоединить эксцентриковыми стяжками и конфирматами деталь 14.

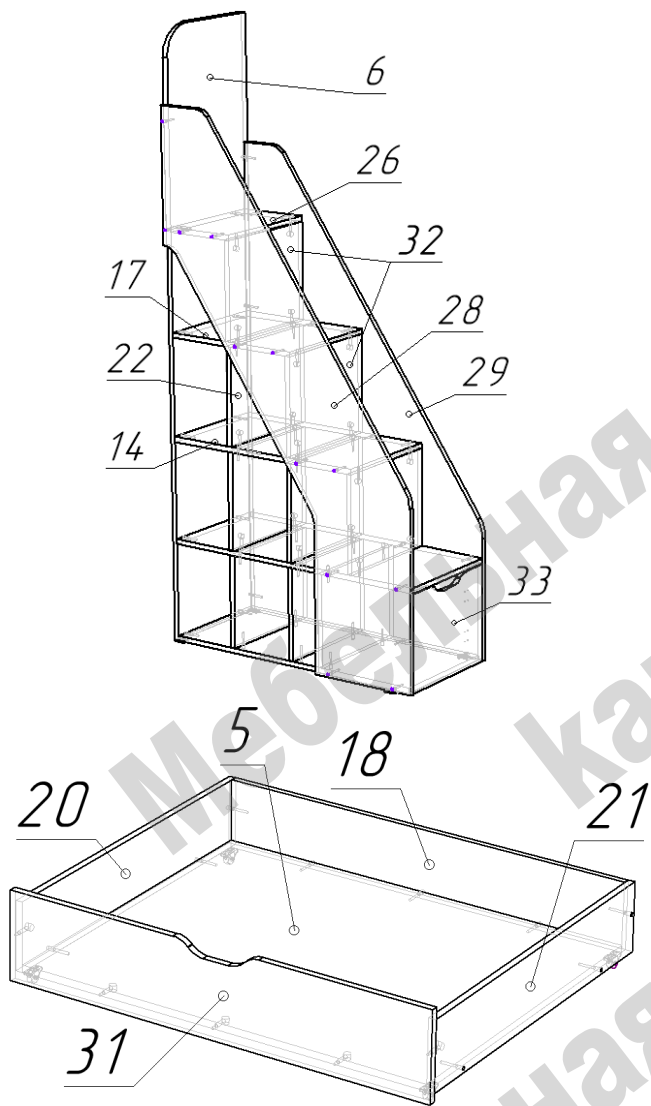

- Далее сходным образом последовательно присоединить детали 22, 32, 17, 26.

- К собранной конструкции конфирматами присоединить детали 28 и 29.

- Фасад 33 прикрепить к детали 29.

- При зеркальной сборке фасад 33 крепится к детали 28.

- Собранную лестницу межсекционными стяжками присоединить к кровати (детали 10 и 16), для чего самостоятельно в нужных местах просверлить отверстия ф5мм.

Сборка ящика.

- Конфирматами по схеме соединить детали 5, 18, 20, 21.

- Присоединить фасад 31 при помощи стяжек эксцентриковых.

- На нижнюю пластъ детали 5 установить и прикрепить саморезами 3,5x16 ролики прямоходные.

Перечень фурнитуры:

	Наименование	Кол-во		Наименование	Кол-во
	Конфирмат 7x50	114		Петля вкладная	2
	Саморез 3,5x16	16		Заглушка для конфирмата	50
	Саморез 4x25	20		Стяжка межсекционная	3
	Шток стяжки эксцентриковой	27		Шкант 8x30	6
	Эксцентрик 15 мм	27		Ключ шестигранный	1
	Подпятник пластиковый	10		Ролик прямоходный	4
	Гвоздь 20 мм	20			

Изделия высотой более 100см рекомендуем дополнительно крепить к стене. Метизы для крепления к стене в комплект изделия не входят.

Предприятие-изготовитель оставляет за собой право вносить изменения в конструкцию изделия с целью улучшения технологических свойств мебели.

Производитель не несет ответственности за дефекты, появившиеся в результате несоблюдения покупателем правил транспортировки, сборки, эксплуатации и ухода за мебелью.