

СХЕМА СБОРКИ
Кровать «Малыш Мини»

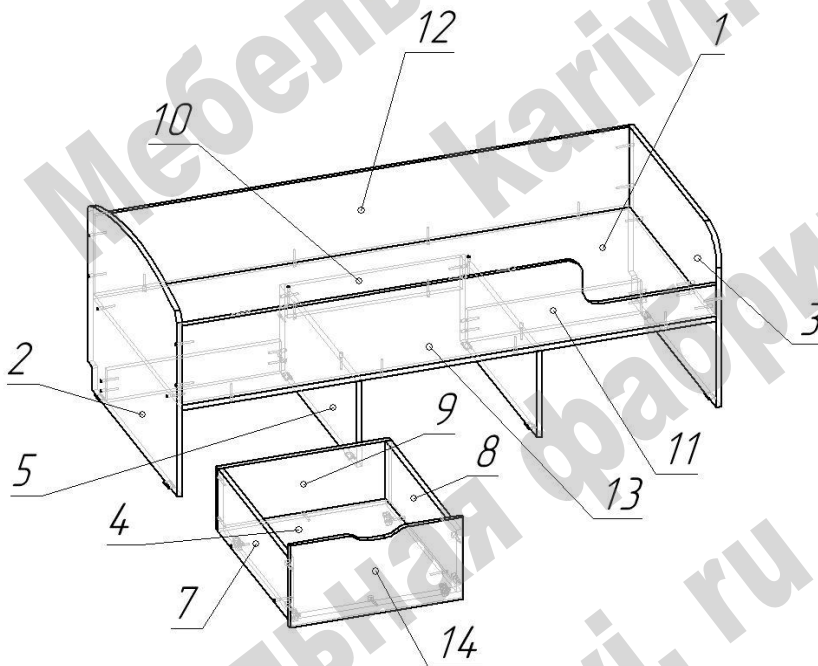

Сборка каркаса:

- Сборку выполнять в горизонтальном положении.
- К дну 1 присоединить боковины 2 и 3 на конфирматы.
- Присоединить перегородки 5 к дну 1 на конфирматы.
- Установить подпятники пластиковые при помощи гвоздей 20 мм на нижние торцы деталей 2, 3, 5.
- Присоединить стяжки 10 и 11 на конфирматы.
- Присоединить детали 11 и 12 к дну 1 и боковинам 2 и 3 на конфирматы.

Сборка ящика:

- К дну ящика 4 присоединить детали 7, 8, 9 на конфирматы. Соединить эти детали между собой.
- При помощи эксцентриковых стяжек присоединить фасады 6 и 14.
- Установить ролики прямоходные на саморезы 3,5х16 к дну ящика 4 снизу.

Перечень деталей

Поз.	Наименование	Длина	Ширина	Толщина	Кол-во
1	Дно	1600	732	16	1
2	Боковина	630	732	16	1
3	Боковина	536	732	16	1
4	Дно ящика	580	486	16	3
5	Перегородка	270	632	16	2
6	Фасад ящика	518	257	16	1
7	Бок ящика	580	196	16	3
8	Бок ящика	580	196	16	3
9	Ширина ящика	518	196	16	3
10	Стяжка	100	524	16	1
11	Стяжка	100	522	16	2
12	Спинка	1600	250	16	1
13	Спинка	1600	250	16	1
14	Фасад ящика	518	257	16	2

Перечень фурнитуры

	Наименование	Назначение	Кол-во
	Конфирмат 7x50		62
	Саморез 3,5х16	для крепления роликов прямоходных	24
	Подпятник пластиковый		8
	Шток стяжки эксцентриковой		15
	Эксцентрик 15 мм		15
	Гвоздь 20 мм	для крепления подпятников	20
	Заглушка для конфирмата		20
	Ключ шестигранный		1
	Ролик прямоходный		12