

Кровать «Лотос»

Схема сборки

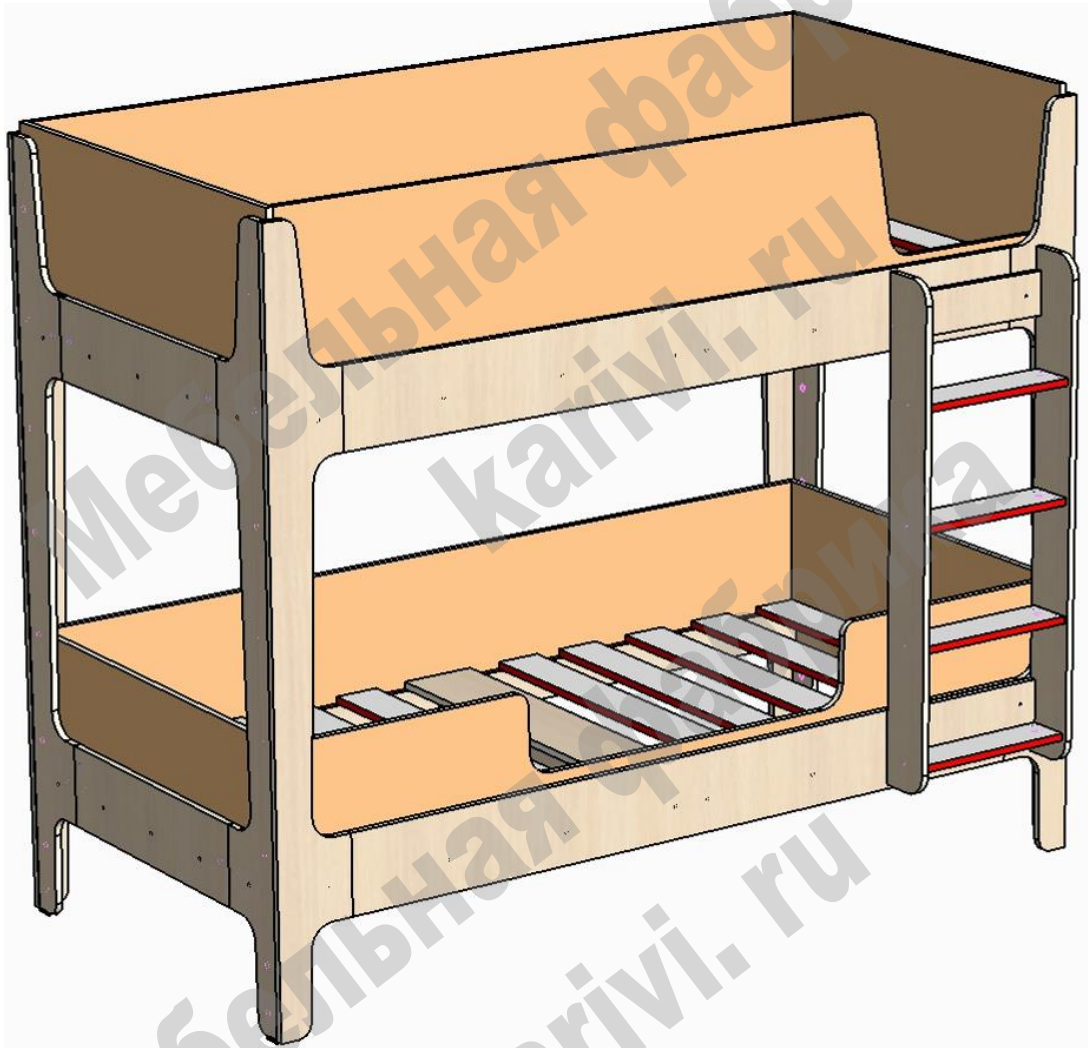

Перечень деталей:

Поз.	Код детали	Длина	Ширина	Толщина	Кол-во						
1	00473-001	1915	500	16	1	17	00473-017	1640	175	16	1
2	00473-002	1915	500	16	1	18	00473-018	815	319	16	1
3	00473-003	1915	380	16	1	19	00473-019	1218	120	16	1
4	00473-004	1915	380	16	1	20	00473-020	1218	120	16	1
5	00473-005	847	500	16	1	21	00473-021	815	319	16	1
6	00473-006	847	500	16	1	22	00473-022	508	175	16	1
7	00473-007	847	380	16	2	23	00473-023	508	175	16	1
8	00473-008	171	1737	16	1	24	00473-024	508	175	16	1
9	00473-009	171	1737	16	1	25	00473-025	508	175	16	1
10	00473-010	171	1737	16	1	26	00473-026	957,5	85	16	2
11	00473-011	171	1737	16	1	27	00473-027	957,5	85	16	2
12	00473-012	170	1737	16	2	28	00473-028	949,5	85	16	2
13	00473-013	170	1737	16	2	29	00473-029	949,5	85	16	2
14	00473-014	1640	175	16	1	30	00473-030	815	85	16	1
15	00473-015	1640	175	16	1	31	00473-031	813	100	16	16
16	00473-016	1640	175	16	1	32	00473-032	368	90	26	4

Сборка производится одинаково для правого / левого расположения. Поворачивается на 180 градусов в горизонтальной плоскости деталь 1. Детали 5 и 6 меняются местами.

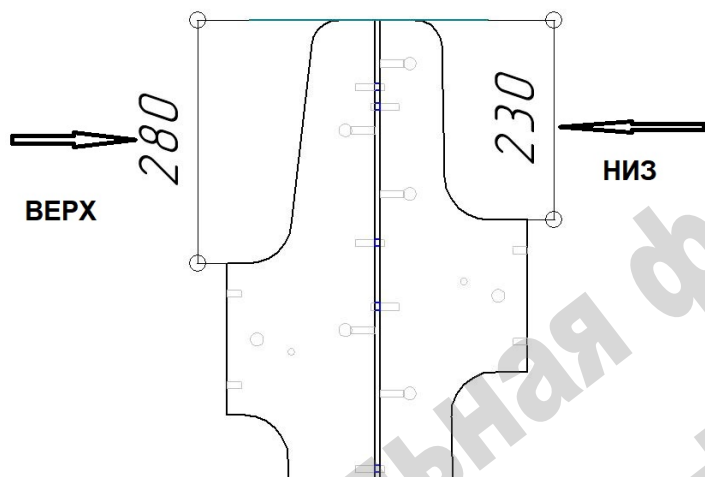

Перед началом сборки необходимо обратить внимание на то, что стойки 8, 9, 10, 11, 12, 13 имеют разные размеры и конфигурации окончаний.

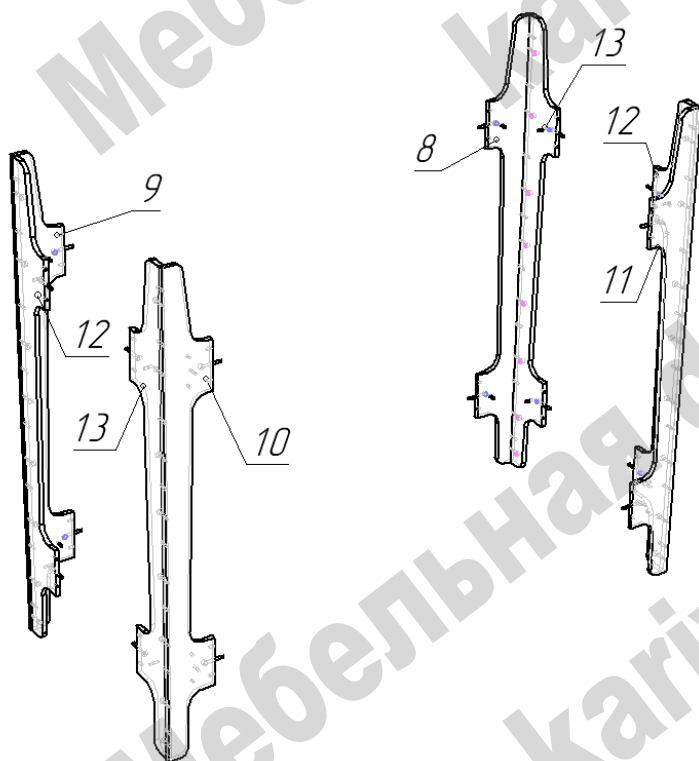

- Начало сборки кровати возможно в положении лежа.

- На нижние торцы деталей 8, 9, 10, 11, 12, 13 прикрепить гвоздями пластиковые подпятники.

- Соединить по схеме детали стоек при помощи шкантов и эксцентриковых стяжек, соблюдая нумерацию в парах.

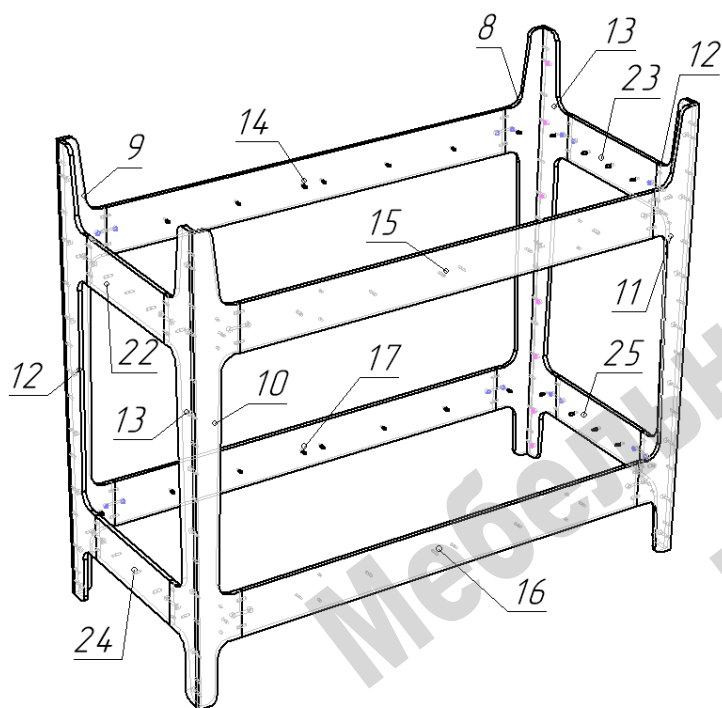

- Соединить стойки царгами 14, 15, 16, 17, 22, 23, 24, 25, используя шканты и двухсторонние эксцентриковые стяжки.

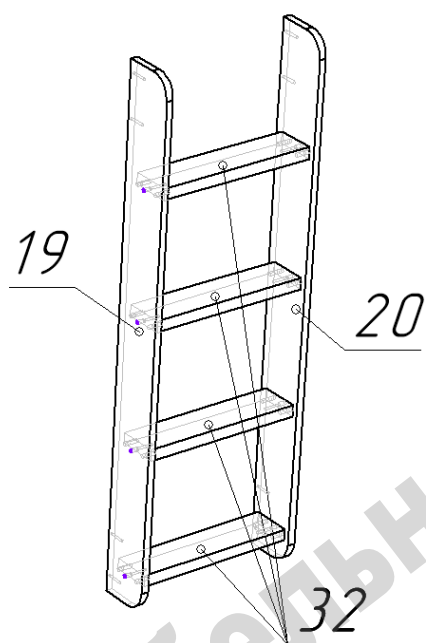

- Соединить по схеме детали лестницы, используя шканты и конфирматы.

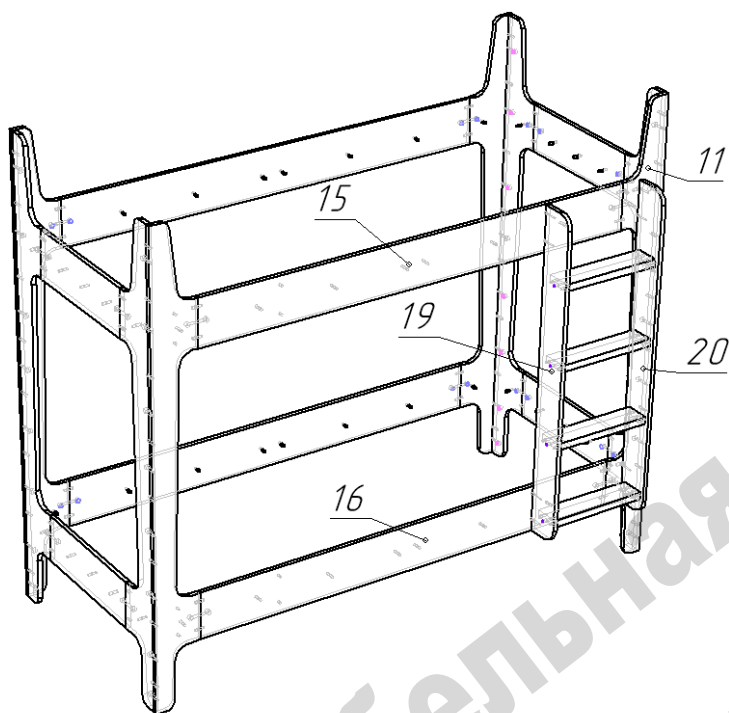

- Досверлить отверстия 8*12 насквозь для крепления лестниц на деталях 11, 15, 16 при расположении лестницы справа (10, 15, 16 для расположения лестницы слева).

- Присоединить на конфирматы лестницу в сборе.

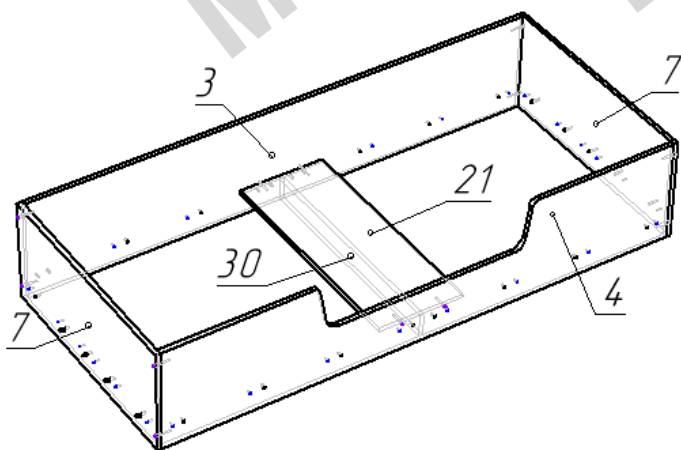

- Соединить по схеме конфирматами детали нижнего спального короба.

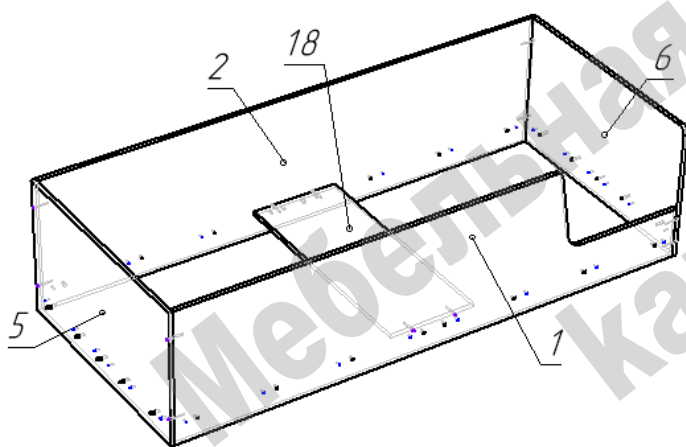

- Соединить по схеме конфирматами детали верхнего спального короба.

- В зависимости от конфигурации право/лево поворачивается на 180 градусов деталь 1. Детали 5 и 6 меняются местами.

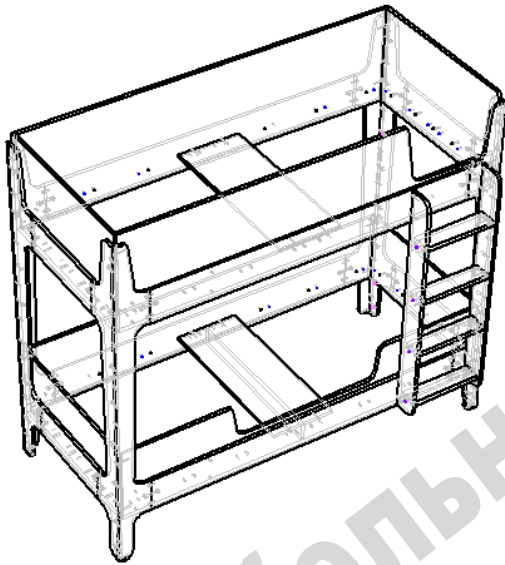

- Поочередно установить нижний и верхний спальные короба, совмещая отверстия ф8 мм и используя для крепления шканты в пазы (осторожно забивая их, не допуская продавливания внешнего покрытия царг) и саморезы 4,25.

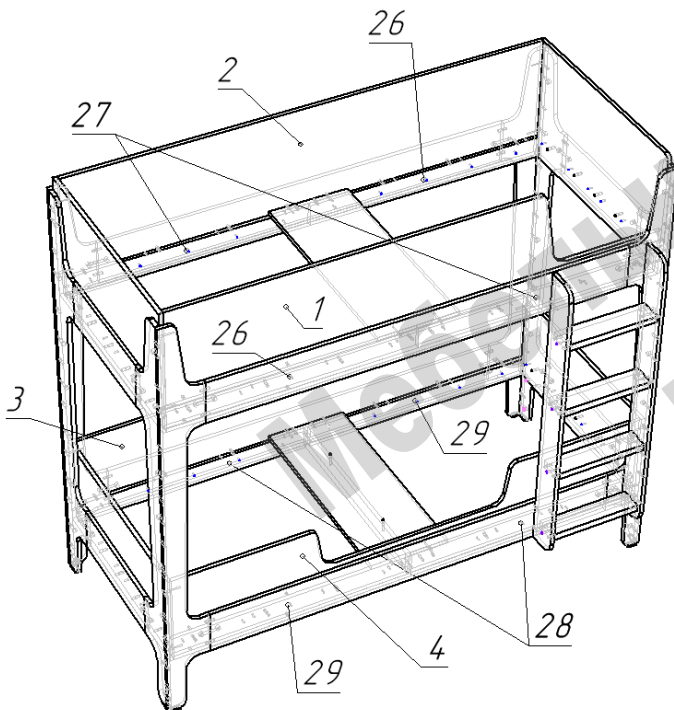

- По нижним краям деталей 1, 2, 3, 4 спальных коробов саморезами 4*25 прикрепить монтажные планки 26, 27, 28, 29.

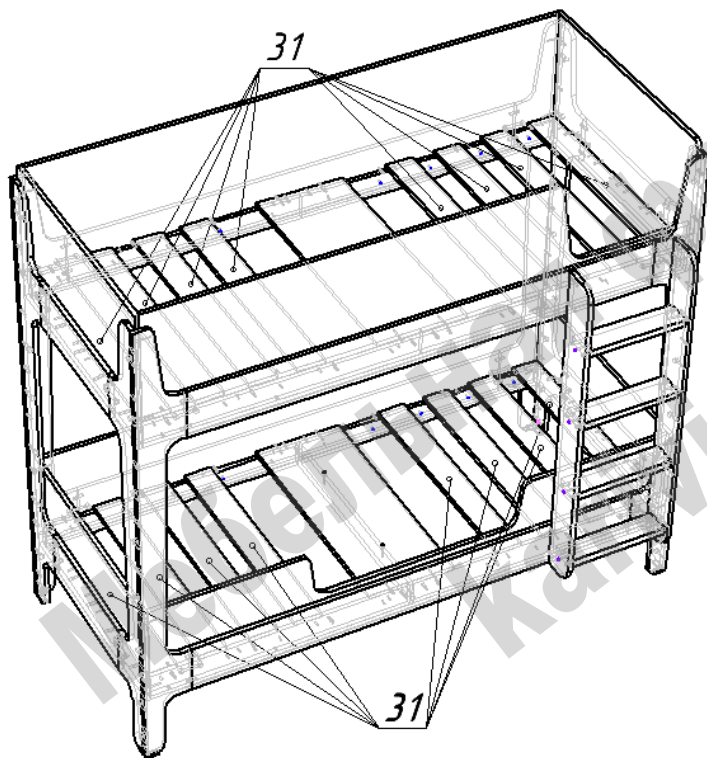

- На монтажные планки
разложить деревянные ламели.

Ламели саморезами не крепить

Перечень фурнитуры:

	Наименование	Кол-во		Наименование	Кол-во
	Конфирмат 7x50	44		Гвоздь 20 мм	16
	Саморез 4x25	96		Заглушка для конфирмата	72
	Шток стяжки эксцентриковой двухсторонний	16		Стяжка межсекционная	4
	Шток стяжки эксцентриковой	32		Шкант 8x30	132
	Эксцентрик 15 мм	64		Ключ шестигранный	1
	Подпятник пластиковый	8			

Изделия высотой более 100см рекомендуем дополнительно крепить к стене. Метизы для крепления к стене в комплект изделия не входят.

Предприятие-изготовитель оставляет за собой право вносить изменения в конструкцию изделия с целью улучшения технологических свойств мебели.

Производитель не несет ответственности за дефекты, появившиеся в результате несоблюдения покупателем правил транспортировки, сборки, эксплуатации и ухода за мебелью.