

Кровать чердак «ФанКи 21».

Схема сборки

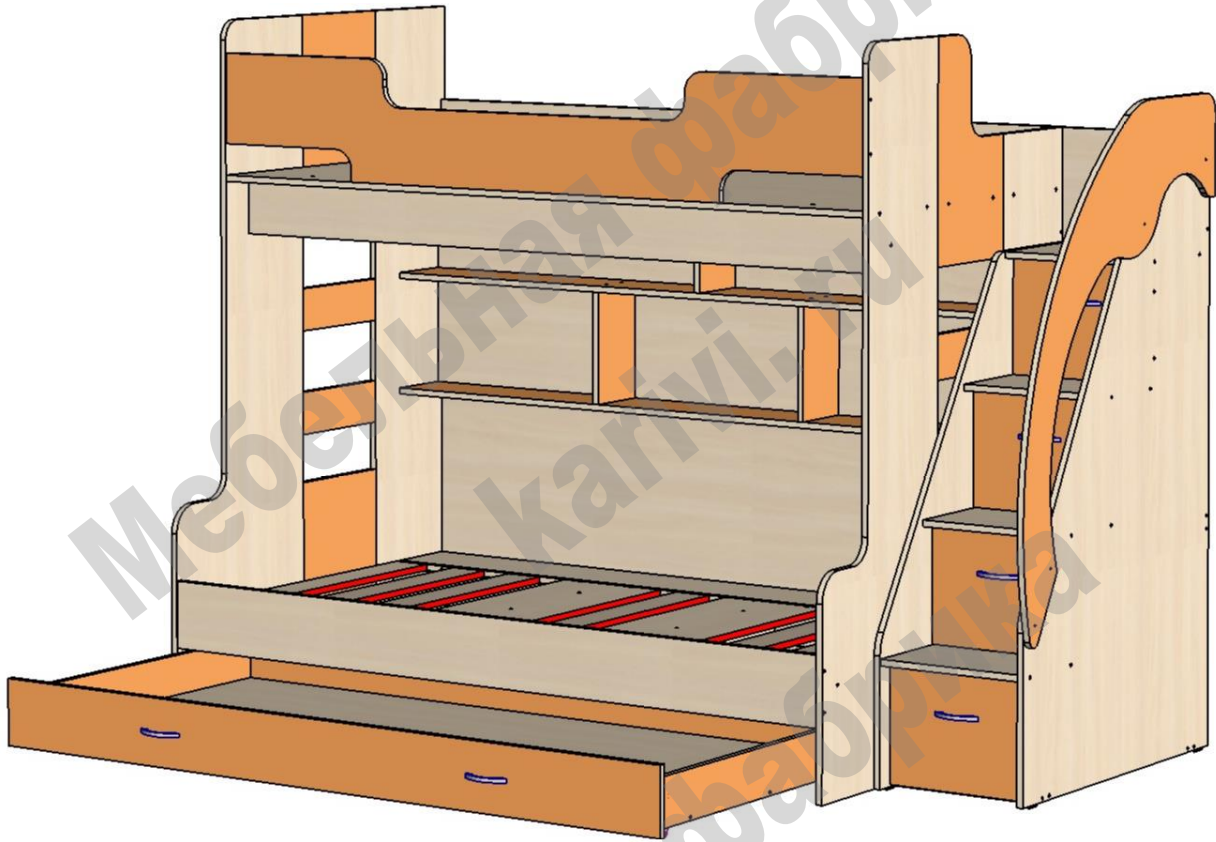

Перечень деталей:

Поз.	Код детали	Длина	Ширина	Толщина	Кол-во	Поз.	Код детали	Длина	Ширина	Толщина	Кол-во
1	00200-001	1900	935	16	1	23	00200-023	384	150	16	3
2	00200-002	1500	850	16	1	24	00200-024	343	150	16	3
3	00200-003	1900	600	16	1	25	00200-025	486	85	16	2
4	00200-004	1216	850	16	1	26	00200-026	368	100	16	3
5	00200-005	1750	516	16	2	27	00200-027	1848	884	16	1
6	00200-006	1900	464	16	1	28	00200-028	1232,2	877,9	16	1
7	00200-007	1750	310	16	1	29	00200-029	1900	310	16	1
8	00200-008	1900	278	16	1	30	00200-030	1900	203	16	1
9	00200-009	1500	310	16	1	31	00200-031	1900	171	16	1
10	00200-010	1900	186	16	1	32	00200-032	1896	163	16	1
11	00200-011	1900	170	16	1	33	00200-033	1848	116	16	1
12	00200-012	1900	144	16	1	34	00200-034	550	310	16	1
13	00200-013	900	300	16	2	35	00200-035	550	310	16	1
14	00200-014	1900	140	16	1	36	00200-036	535	310	16	2
15	00200-015	368	271	16	1	37	00200-037	368	287	16	1
16	00200-016	384	283	16	1	38	00200-038	900	116	16	1
17	00200-017	368	255	16	3	39	00200-039	900	116	16	1
18	00200-018	898	100	16	2	40	00200-040	364	283	16	3
19	00200-019	900	85	16	1	41	00200-041	292	170	16	3
20	00200-020	85	900	16	1	42	00200-042	310	110	16	4
21	00200-021	691	85	16	4	43	00200-043	897	100	16	5
22	00200-022	384	150	16	3	44	00200-044	325	398	3	3

Правый / левый вариант сборки кровати производится одинаково.

В зависимости от варианта меняются местами сборочные единицы боковин кровати и боковины лестницы. Сборка производится в зеркальном порядке.

Сборка кровати:

- Сборку возможно производить в горизонтальном положении.

- На нижние торцы деталей 5, 7, 9 установить пластиковые подпятники при помощи гвоздей.

- Соединить детали сборочных единиц боковин по схеме при помощи шкантов.

- Детали 18 прикрепляются конфирматами.

- Перевести сборку в вертикальное положение.

- При помощи конфирматов по схеме соединить сборочные единицы боковин деталью 11 при помощи конфирматов.

- При помощи стяжек эксцентриковых присоединить к детали 11 детали 19 и 20.

- По схеме связать конфирматами: сборочные единицы боковин, детали 8, 19, 20.

- Саморезами 3,5x16 присоединить к деталям 8 и 11 детали 21, 25.

- К собранной конструкции конфирматами присоединить детали 10 и 6.

- По схеме на конфирматы собрать полки с перегородками и задней стенкой и присоединить ребро 14.

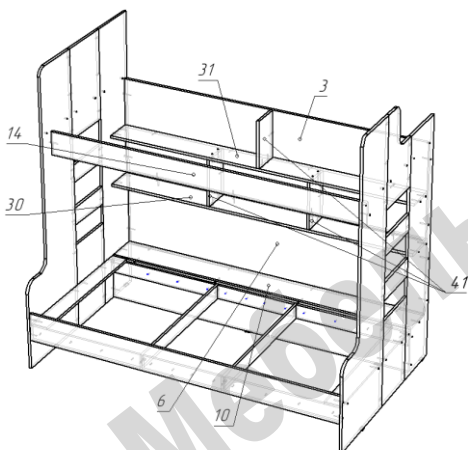
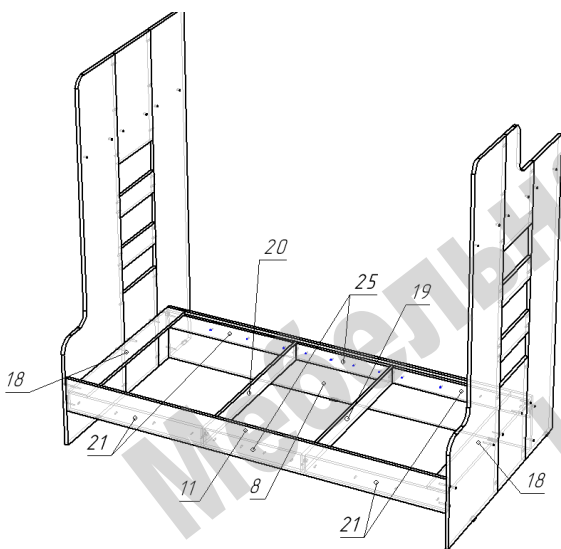
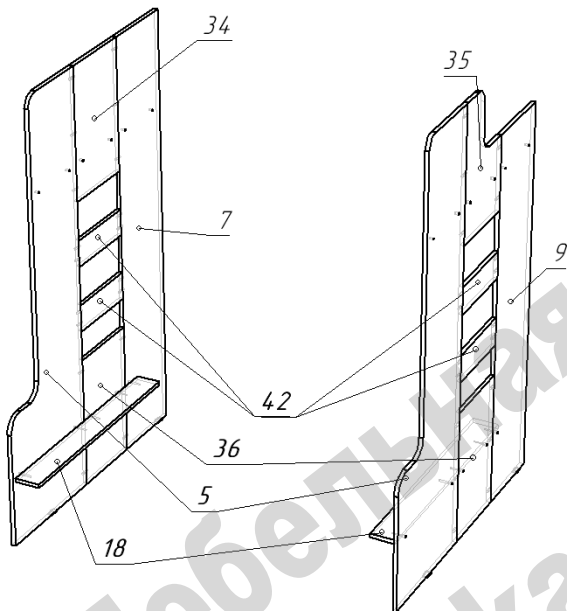

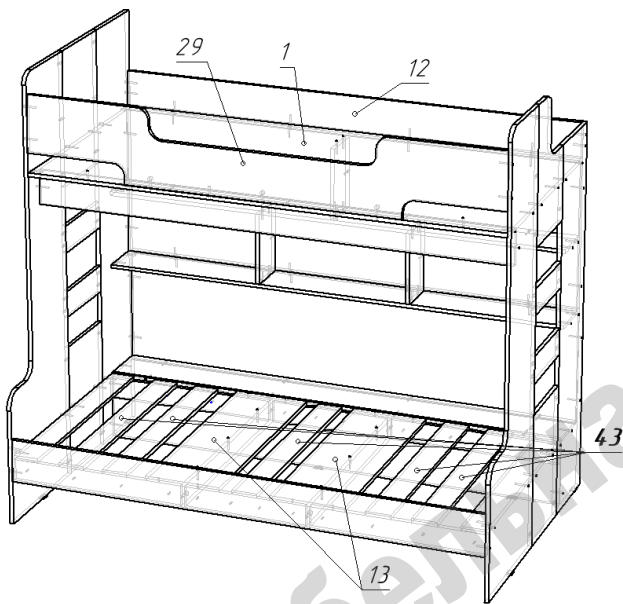

- Наложить и закрепить конфирматами деталь 1.
- По схеме установить и прикрепить детали 12 и 29.
- Установить детали 13, прикрепив их к деталям 21 и 25 саморезами 4x25, а к деталям 19 и 20 конфирматами.
- Разложить деревянные ламели 43.

Ламели саморезами не крепить.

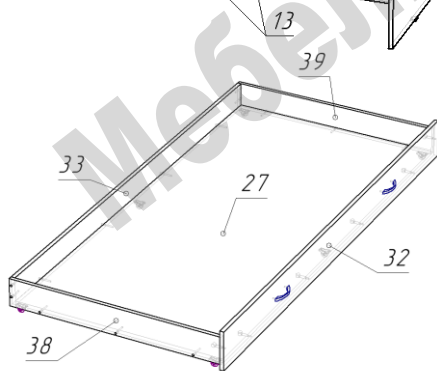

Сборка ящика выкатного:

- Соединить детали 27, 33, 38, 39 по схеме при помощи конфирматов.
- К собранной конструкции стяжками эксцентриковыми прикрепить фасад 32.
- С нижней стороны детали 27 при помощи саморезов 3,5x16 прикрепить ролики прямоходные.

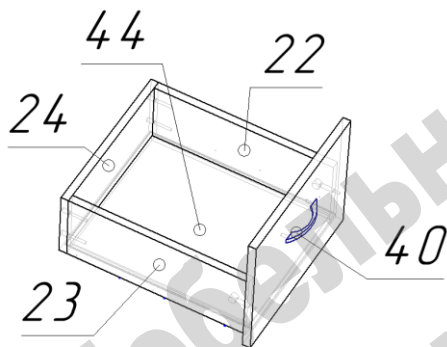

Сборка ящика лестницы комода:

- Соединить между собой детали 22, 23, 24 при помощи конфирматов.
- В паз установить дно ящика 44.
- Установить фасад ящика 40 при помощи стяжек эксцентриковых.
- К нижним торцам боковин ящика 20, 23 саморезами 3,5x16 прикрепить направляющие роликами к задней стенке ящика.
- Установить ручку на фасад ящика.

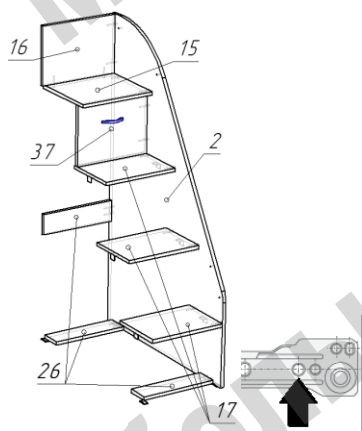

Сборка корпуса лестницы комода:

- К деталям 2, 4 на нижние торцы прикрепить подпятники пластиковые гвоздями.
- На боковинах 2, 4 установить направляющие для ящиков при помощи саморезов 3,5x16. На рисунке стрелкой указано отверстие в направляющей для установки первого самореза.
- Присоединить к боковине 2 детали 15, 16, 17, 26, 37, по схеме при помощи конфирматов.

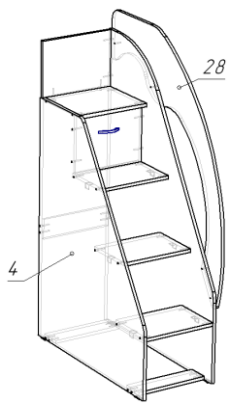

- К собранной конструкции по схеме прикрепить деталь 4 и 28(стяжками межсекционными).
- С нижних сторон ступеней 17 при помощи саморезов 3,5х16 прикрепить уголки металлические для усиления.
- Собранную лестницу прикрепить к боковине кровати при помощи стяжек межсекционных, для чего просверлить в нужных местах отверстия ф5мм.

Максимальная нагрузка на ступень – до 60 кг.

Перечень фурнитуры:

	Наименование	Кол-во			
	Конфирмат 7x50	175		Заглушка для конфирмата	89
	Саморез 3,5х16	66		Ролик прямоходный	6
	Саморез 4x25	32		Стяжка межсекционная	6
	Винт для ручки М4	12		Шкант 8х30	39
	Шток стяжки эксцентриковой	17		Ключ шестигранный	1
	Эксцентрик 15 мм	17		Направляющие роликовые	3
	Подпятник пластиковый	12		Уголок мебельный	6
	Гвоздь 20 мм	24		Ручка скоба	6