

## Кровать Л-СС603-606 80x190.

Схема сборки

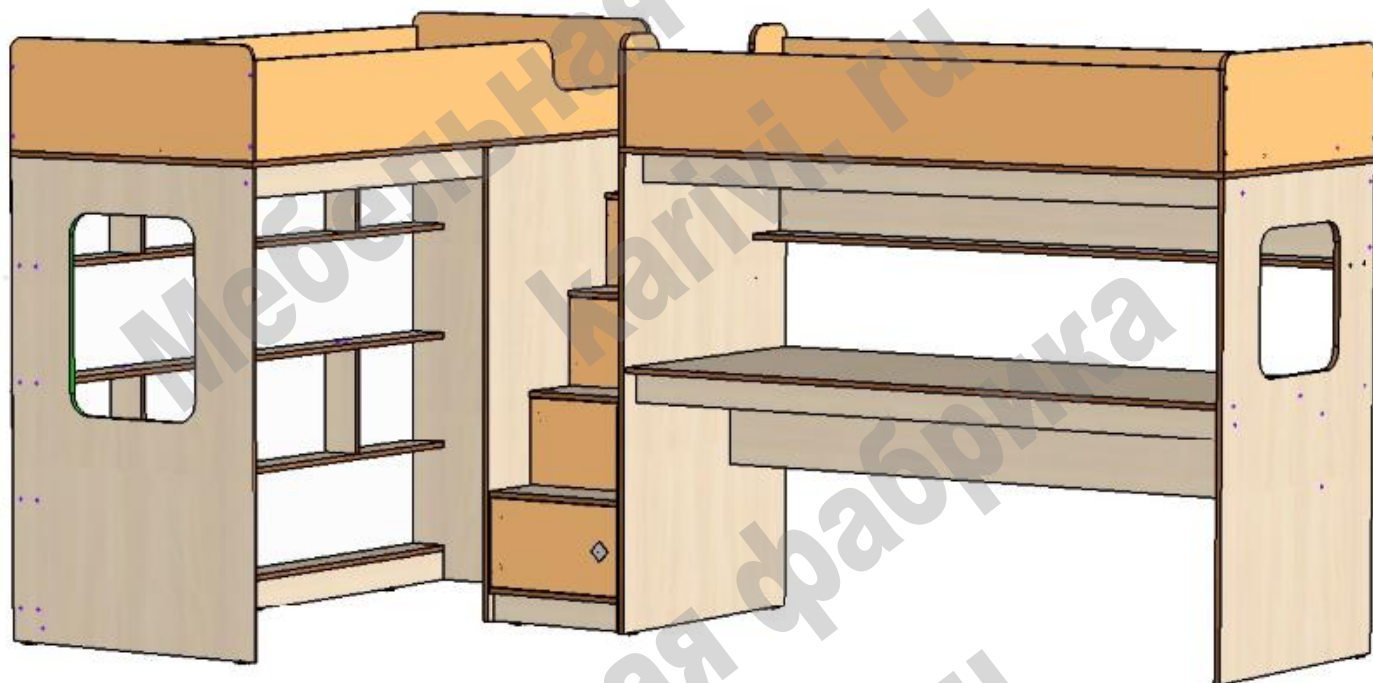

### Перечень деталей:

Поз.	Код	Длина	Ширина	Толщина	К-во	Поз.	Код	Длина	Ширина	Толщина	К-во
1	00796-001	1934	835	16	1	20	00796-020	1900	85	16	1
2	00796-002	1934	835	16	1	21	00796-021	1900	85	16	1
3	00796-003	1900	821	16	1	22	00796-022	1900	85	16	1
4	00796-004	1349	833	16	1	23	00796-023	1900	85	16	1
5	00796-005	1349	833	16	1	24	00796-024	441	195	16	1
6	00796-006	1349	833	16	1	25	00796-025	441	85	16	5
7	00796-007	1349	833	16	1	26	00796-026	310	111	16	3
8	00796-008	1349	801	16	1	27	00796-027	290	111	16	3
9	00796-009	1349	800	16	1	28	00796-028	1900	274	16	1
10	00796-010	1900	300	16	1	29	00796-029	1900	274	16	2
11	00796-011	1900	282	16	1	30	00796-030	1900	274	16	1
12	00796-012	689	441	16	1	31	00796-031	834	315	16	1
13	00796-013	1900	140	16	1	32	00796-032	834	315	16	1
14	00796-014	441	585	16	1	33	00796-033	834	315	16	1
15	00796-015	441	569	16	2	34	00796-034	834	315	16	1
16	00796-016	543	441	16	1	35	00796-035	437	251,5	16	4
17	00796-017	1900	112	16	1	36	00796-036	1926	324	3	2
18	00796-018	1900	112	16	3	37	00796-037	1926	310	3	2
19	00796-019	441	390	16	1						

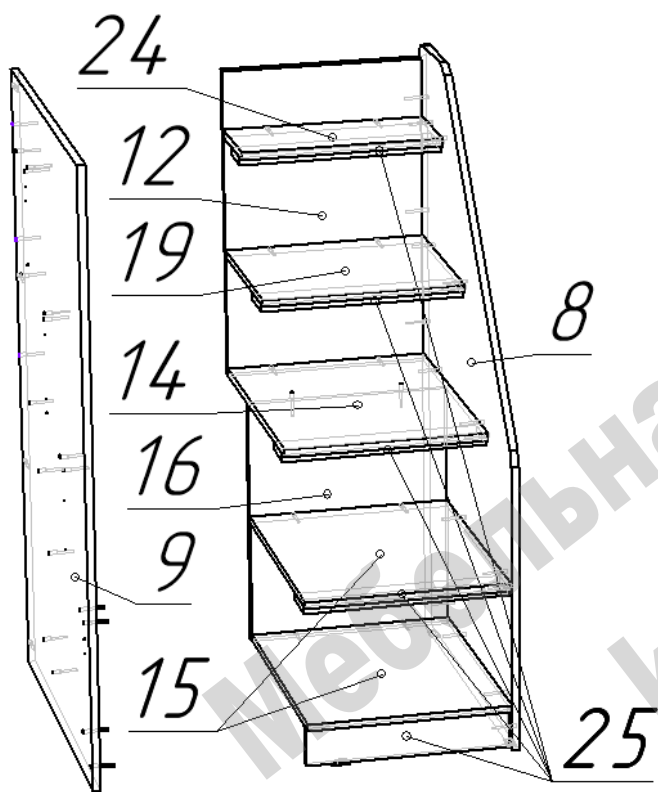

- Сборку возможно начинать в положении лежа.

- На нижние торцы деталей 8, 9 (25 - 1шт) гвоздями прикрепить пластиковые подпятники.

- В зависимости от конфигурации право / лево конфирматами по схеме соединить детали лестницы.

- Перевести конструкцию в вертикальное положение.

- После сборки кровати навесить фасады.

- Закрепить ручки мебельные.

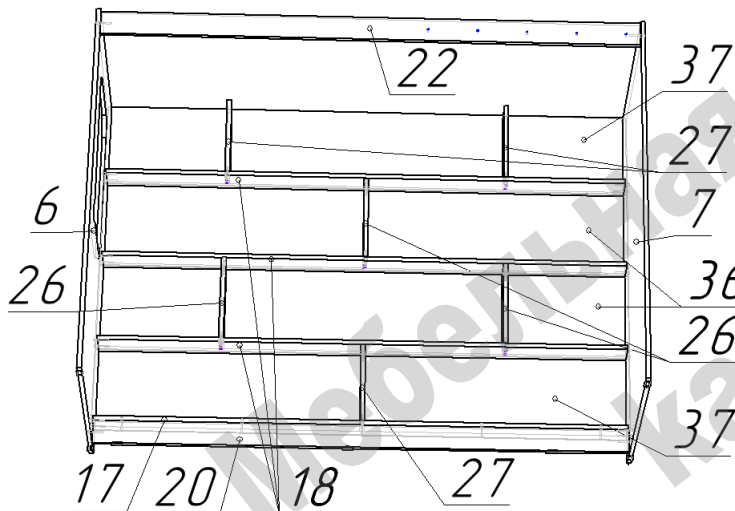

- На нижние торцы деталей 6, 7, 20 гвоздями прикрепить пластиковые подпятники.

- Конфирматами по схеме соединить детали 17, 20, 27.

- Конфирматами по схеме в положении лежа произвести сборку полок (детали 17, 18, 26, 27).

- Конфирматами по схеме соединить сборку полок с деталями 6, 7, 22.

- Задние стенки 36 и 37 установить и закрепить гвоздями после полной сборки кровати.

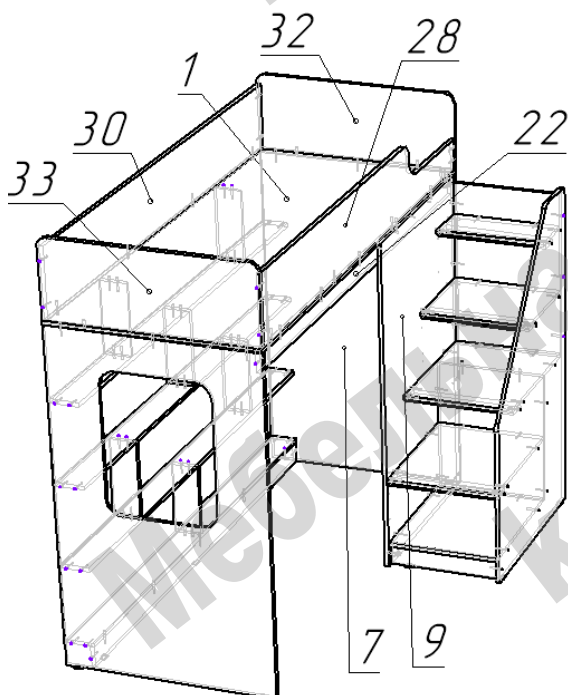

- На сборку полок наложить деталь 1 и прикрепить конфирматами.

- Детали 28 и 30 крепятся к детали 1 конфирматами, а детали 32 и 33 эксцентриковыми стяжками.

- Конфирматами по схеме соединить обвязку спального места (детали 28, 30, 32, 33).

- Составить кровать и лестницу, как указано на рисунке.

- Конфирматами по схеме соединить детали 7 и 9.

- Детали 22 и 9 соединить саморезами 4x25.

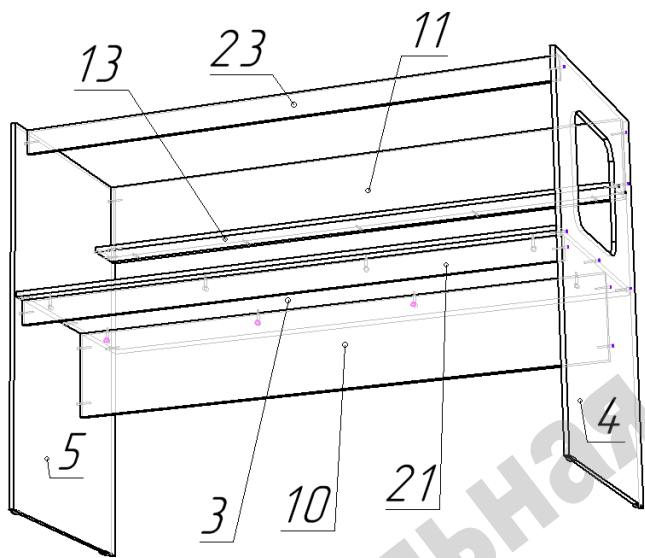

- На нижние торцы деталей 4 и 5 гвоздями прикрепить пластиковые подпятники.
- Конфирматами по схеме соединить детали 4, 5, 10, 11, 13, 11, 21, 23.
- Деталь 3 наложить на детали 10 и 21 и прикрепить эксцентриковыми стяжками к деталям 3 и 10, а конфирматами к деталям 4 и 5.

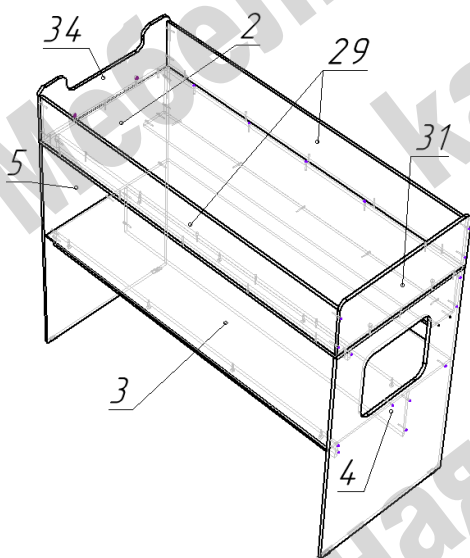

- На собранную конструкцию низа кровати положить и закрепить конфирматами деталь 1.
- Детали 29 крепятся к детали 1 конфирматами, а детали 31 и 34 эксцентриковыми стяжками.
- Соединить ограждение спального места (детали 29, 31, 34) между собой по схеме при помощи конфирматов.

### Перечень фурнитуры:

Наименование	Кол-во	Наименование	Кол-во	Наименование	Кол-во
 Конфирмат 7x50	193	 Винт для ручки М4	4	 Петля вкладная	8
 Саморез 3,5x16	32	 Шток стяжки эксцентриковой	12	 Заглушка для конфирмата	170
 Саморез 4x25	5	 Эксцентрик 15 мм	12	 Шкант 8x30	4
 Ручка-кнопка квадрат	4	 Подпятник пластиковый	17	 Ключ шестигранный	1
		 Гвоздь 20 мм	116		

Изделия высотой более 100см рекомендуем дополнительно крепить к стене. Метизы для крепления к стене в комплект изделия не входят.

Предприятие-изготовитель оставляет за собой право вносить изменения в конструкцию изделия с целью улучшения технологических свойств мебели.

Производитель не несет ответственности за дефекты, появившиеся в результате несоблюдения покупателем правил транспортировки, сборки, эксплуатации и ухода за мебелью.