

Компьютерный стол 1500

Схема сборки

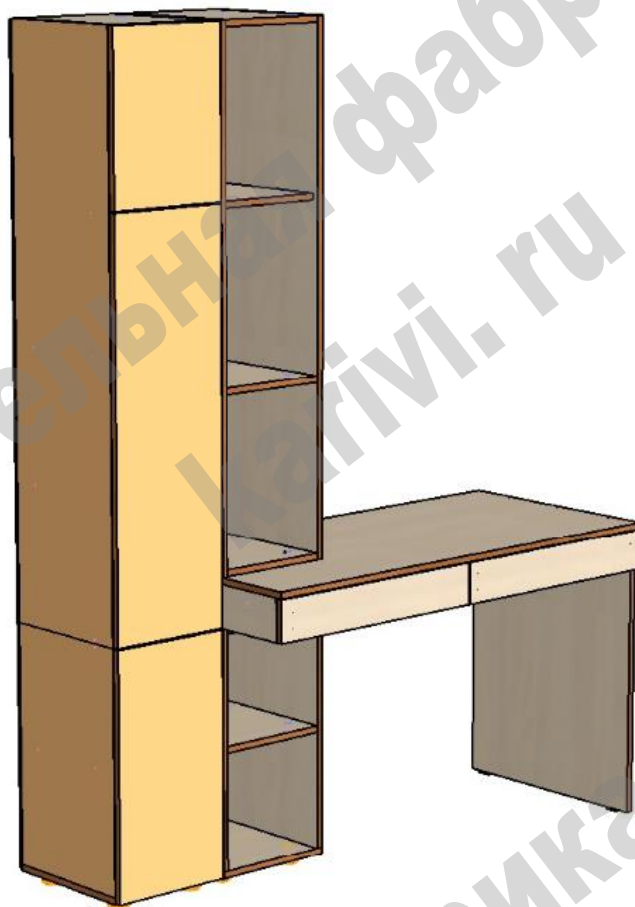

Перечень деталей:

| Поз. | Код | Длина | Ширина | Толщина | К-во | Поз. | Код | Длина | Ширина | Толщина | К-во |
|------|-----------|-------|--------|---------|------|------|-----------|-------|--------|---------|------|
| 1 | 01036-001 | 1200 | 571 | 16 | 1 | 20 | 01036-020 | 434 | 98 | 16 | 1 |
| 2 | 01036-002 | 1288 | 366 | 16 | 1 | 21 | 01036-021 | 434 | 98 | 16 | 1 |
| 3 | 01036-003 | 1288 | 366 | 16 | 1 | 22 | 01036-022 | 434 | 98 | 16 | 1 |
| 4 | 01036-004 | 734 | 555 | 16 | 1 | 23 | 01036-023 | 434 | 98 | 16 | 1 |
| 5 | 01036-005 | 587 | 366 | 16 | 1 | 24 | 01036-024 | 1408 | 350 | 16 | 1 |
| 6 | 01036-006 | 587 | 366 | 16 | 1 | 25 | 01036-025 | 1408 | 350 | 16 | 1 |
| 7 | 01036-007 | 1168 | 104 | 16 | 1 | 26 | 01036-026 | 990 | 308 | 16 | 1 |
| 8 | 01036-008 | 312 | 366 | 16 | 1 | 27 | 01036-027 | 587 | 350 | 16 | 1 |
| 9 | 01036-009 | 280 | 366 | 16 | 1 | 28 | 01036-028 | 587 | 350 | 16 | 1 |
| 10 | 01036-010 | 280 | 366 | 16 | 1 | 29 | 01036-029 | 599 | 308 | 16 | 1 |
| 11 | 01036-011 | 280 | 366 | 16 | 1 | 30 | 01036-030 | 410 | 308 | 16 | 1 |
| 12 | 01036-012 | 280 | 366 | 16 | 2 | 31 | 01036-031 | 312 | 350 | 16 | 1 |
| 13 | 01036-013 | 280 | 366 | 16 | 1 | 32 | 01036-032 | 280 | 350 | 16 | 5 |
| 14 | 01036-014 | 596 | 102 | 16 | 1 | 33 | 01036-033 | 280 | 350 | 16 | 2 |
| 15 | 01036-015 | 596 | 102 | 16 | 1 | 34 | 01036-034 | 532,5 | 448 | 3 | 2 |
| 16 | 01036-016 | 555 | 104 | 16 | 1 | 35 | 01036-035 | 748 | 308 | 3 | 1 |
| 17 | 01036-017 | 539 | 104 | 16 | 1 | 36 | 01036-036 | 656 | 308 | 3 | 1 |
| 18 | 01036-018 | 551 | 98 | 16 | 2 | 37 | 01036-037 | 599 | 308 | 3 | 1 |
| 19 | 01036-019 | 519 | 85 | 16 | 2 | | | | | | |

Для самостоятельной сборки изделия необходимо иметь в наличии: молоток, отвертки, ключи, шуруповерт, дрель, перфоратор, сверла и навыки работы с ними.

В связи с тем, что изделия могут собираться на правую / левую сторону, не исключена необходимость самостоятельного досверливания отверстий диаметром 5, 8 мм

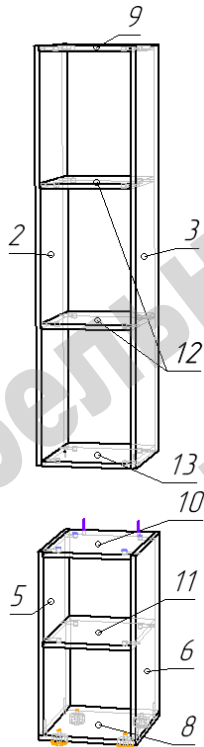

- Сборку возможно начинать в положении лежа на лицевой стороне.

- Эксцентриковыми стяжками соединить детали 2, 3, 9, 12, 13.

- Эксцентриковыми стяжками соединить детали 5, 6, 10, 11.

- К деталям 5 и 6 конфирматами присоединить деталь 8.

- На нижнюю часть детали 8 установить регулируемые опоры.

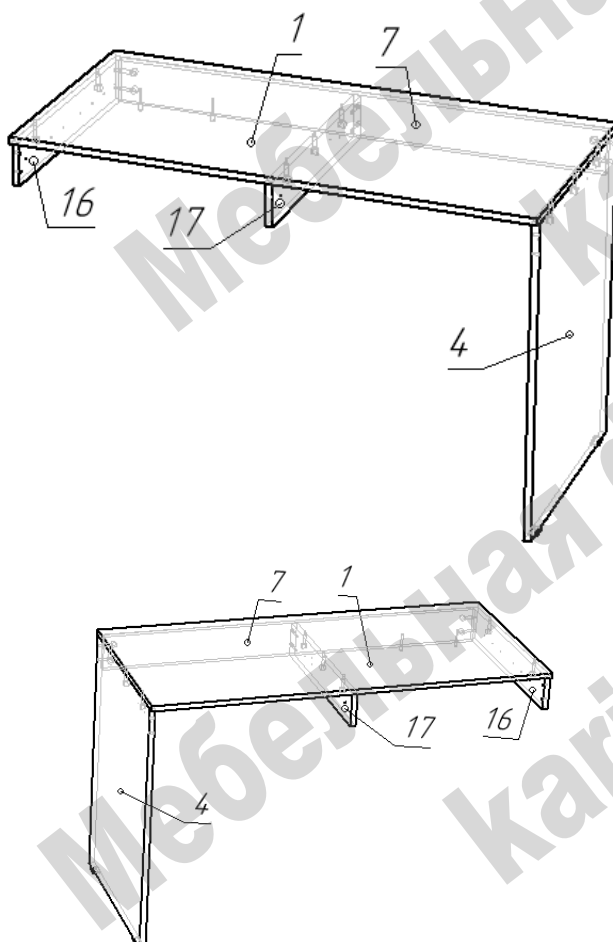

- На нижний торец детали 4 гвоздями прикрепить пластиковые подпятники.

- В зависимости от конфигурации право / лево на детали 4, 16, 17 (с двух сторон) саморезами 3,5x16 прикрепить направляющие ящиков.

- Конфирматами по схеме соединить детали 7 и 17. Связка этих деталей переворачивается в горизонтальной плоскости в зависимости от конфигурации право / лево (определиться и при необходимости перевернуть деталь 7).

- В зависимости от конфигурации право / лево эксцентриковыми стяжками по схеме соединить детали 4, 7, 16.

- Наложить и закрепить эксцентриковыми стяжками столешницу 1.

Левый вариант размещения стола.

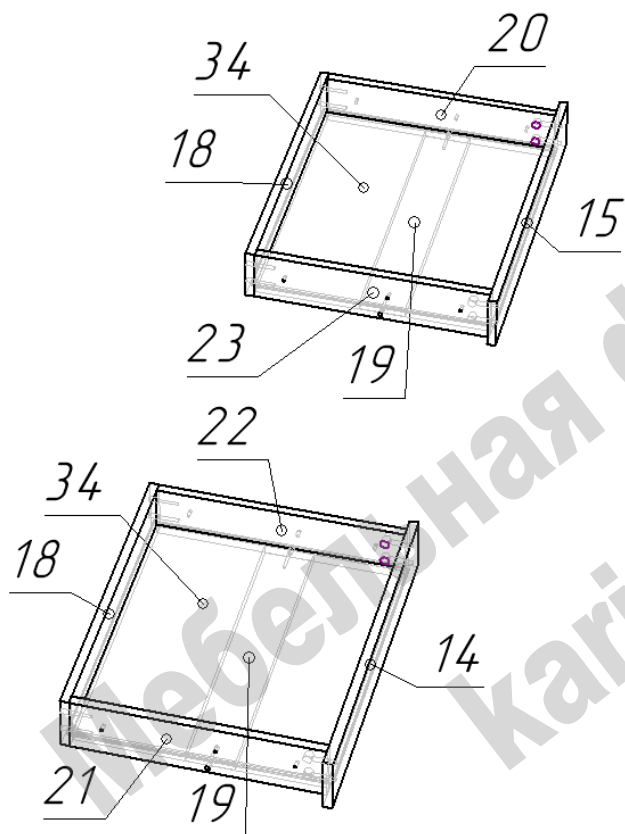

- Конфирматами по схеме соединить детали 18, 19, 20, 23.

- В паз вставить дно ящика 34.

- Фасад 15 прикрепляется эксцентриковыми стяжками.

- На боковины 20 и 23 евровинтами 6x11 крепятся ответные части направляющих.

Второй ящик собирается аналогично.

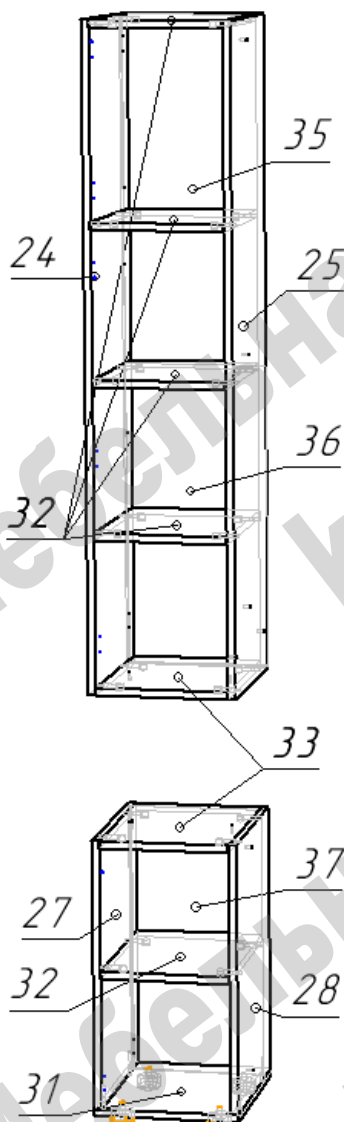

- Определиться с конфигурацией изделия право / лево. При левом расположении стола пенал с деталями 24, 25, 32, 33 целиком поворачивается на 180 градусов. При этом фасады и задняя стенка меняются местами, а фасады переворачиваются.

- Эксцентриковыми стяжками соединить детали 24, 25, 32, 33.

- Установить и закрепить гвоздями задние стенки 35, 36.

- Определиться с конфигурацией изделия право / лево. При левом расположении стола тумба с деталями 9, 10, 13, 17, 18 целиком поворачивается на 180 градусов. При этом фасады и задняя стенка меняются местами, а фасад переворачивается.

- Эксцентриковыми стяжками соединить детали 27, 28, 32, 33.

- К деталям 27 и 28 конфирматами присоединить деталь 31.

- Установить и закрепить гвоздями заднюю стенку 37.

- На нижнюю часть детали 31 прикрепить регулируемые опоры.

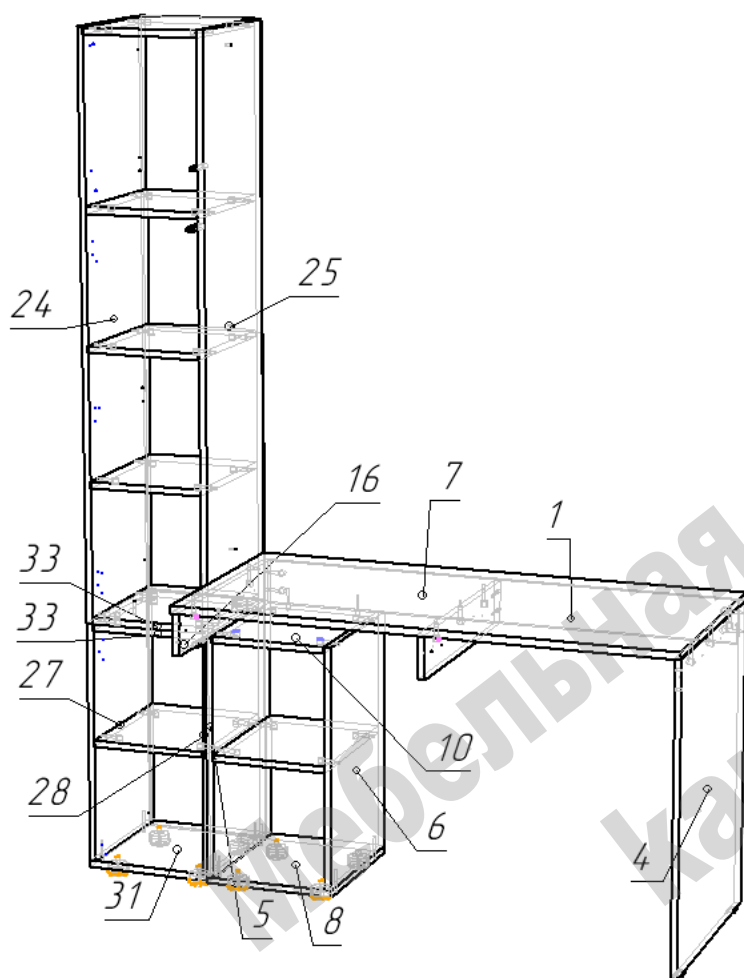

- Собранные секции скрепляются межсекционными стяжками, для чего в нужных местах досверлить отверстия \varnothing 5мм.

ПРАВОЕ РАСПОЛОЖЕНИЕ СТОЛА.

- Тумбы с внешними деталями (5, 6, 8, 9,) и (27, 28, 31, 33) соединить межсекционными стяжками через детали 5 и 28.

- Тумбу с внешними деталями (27, 28, 31, 33) и пенал с внешними деталями (24, 25, 32, 33) соединить межсекционными стяжками через детали 33+33.

- Стол опереть деталью 16 на деталь 5 и соединить межсекционными стяжками детали 16 и 25 пенала с внешними деталями (24, 25, 32, 33).

- Детали 7 и 10 соединить конфирматами.

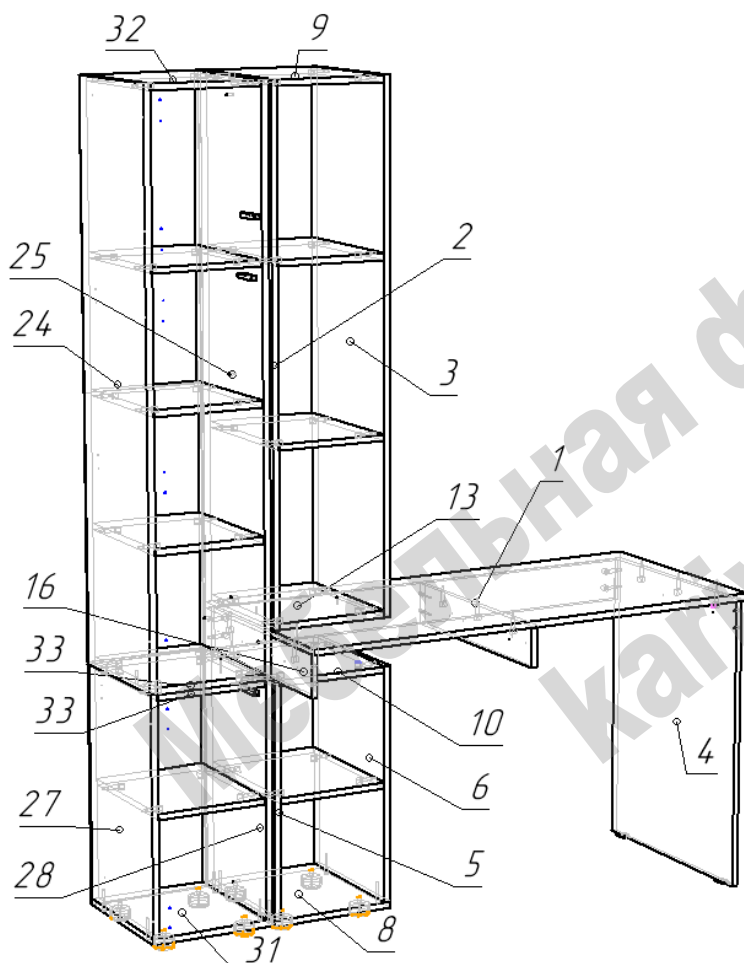

- Открытые полки с внешними деталями (2, 3, 9, 13) установить на столешницу стола 1 и соединить межсекционными стяжками:

- детали 1 и 13;

- детали 2 и 25.

ЛЕВОЕ РАСПОЛОЖЕНИЕ СТОЛА.

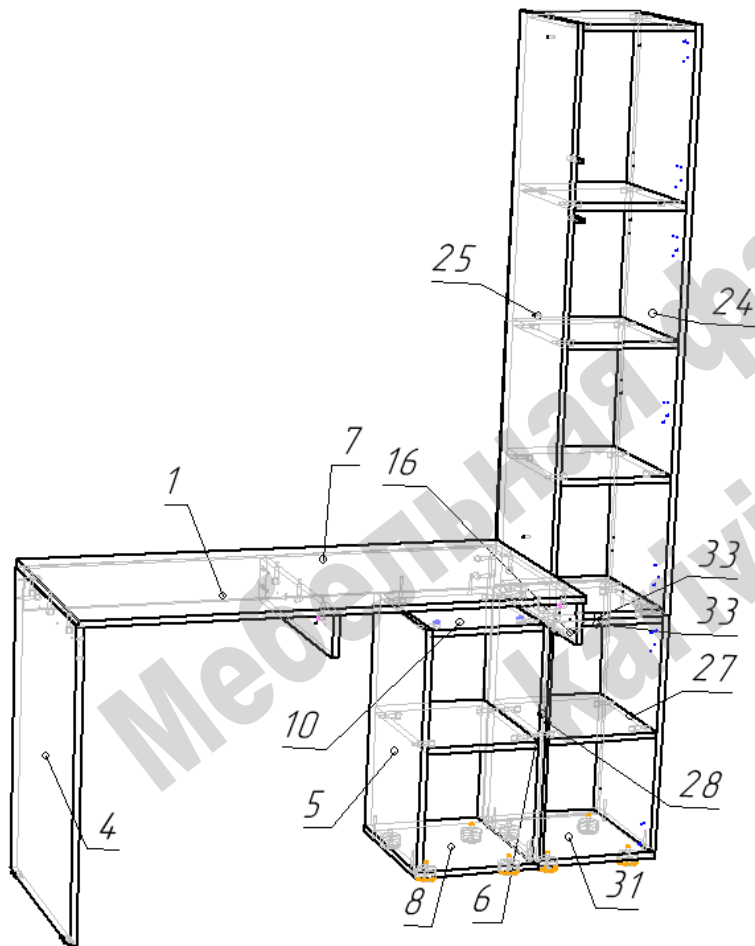

-Тумбы с внешними деталями (5, 6, 8, 9,) и (27, 28, 31, 33) соединить межсекционными стяжками через детали 6 и 28.

- Тумбу с внешними деталями (27, 28, 31, 33) и пенал с внешними деталями (24, 25, 32, 33) соединить межсекционными стяжками через детали 33+33.

- Стол опереть деталью 16 на деталь 6 и соединить межсекционными стяжками детали 16 и 25 пенала с внешними деталями (24, 25, 32, 33).

- Детали 7 и 10 соединить конфирматами.

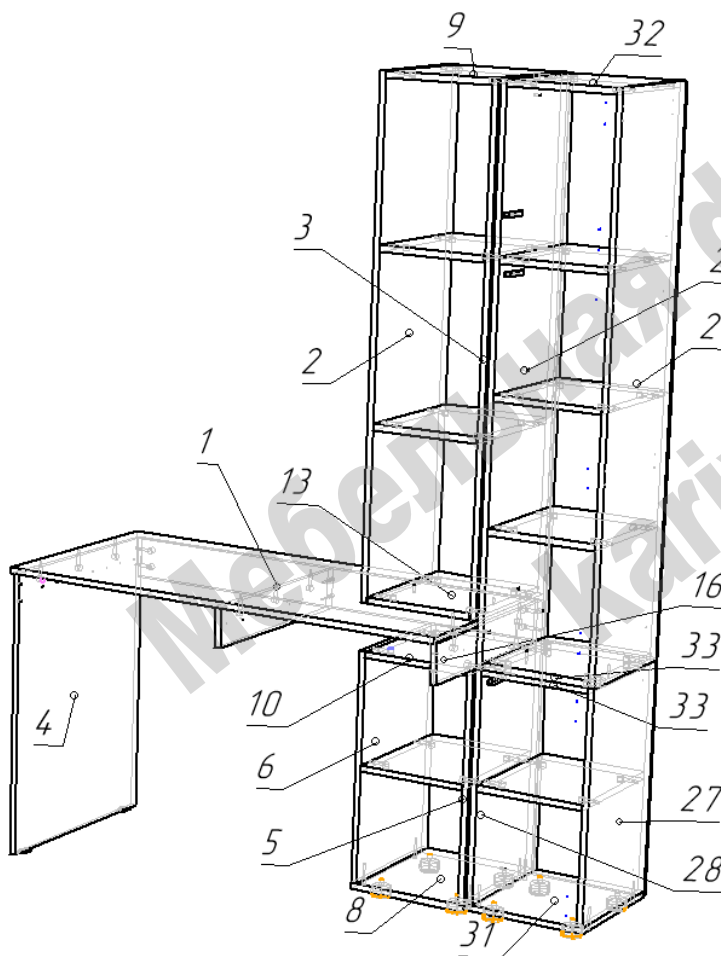

- Открытые полки с внешними деталями (2, 3, 9, 13) установить на столешницу стола 1 и соединить межсекционными стяжками:

- детали 1 и 13;

- детали 3 и 25.



Схема с ящиками и фасадами.

Перечень фурнитуры:

| | Наименование | Кол-во | | Наименование | Кол-во | | Наименование | Кол-во |
|---|-------------------------------|--------|---|----------------------------|--------|---|---------------------------------------|--------|
|  | Конфирмат 7x50 | 24 |  | Подпятник пластиковый | 2 |  | Стяжка межсекционная | 11 |
|  | Саморез 3,5x16 | 53 |  | Гвоздь 20 мм | 56 |  | Ключ шестигранный | 1 |
|  | Евровинт 6x11 | 12 |  | Петля накладная | 7 |  | Направляющие полного выдвижения | 2 |
|  | Шток стяжки эксцентриковой | 72 |  | Заглушка для конфирмата | 56 |  | Толкатель FGV | 3 |
|  | Эксцентрик 15 мм | 72 | | | |  | Опора регулируемая | 8 |

Изделия высотой более 100см рекомендуем дополнительно крепить к стене. Метизы для крепления к стене в комплект изделия не входят.

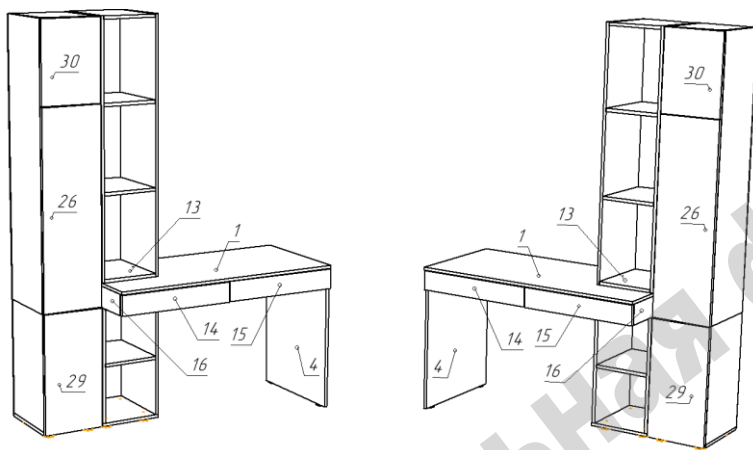
Предприятие-изготовитель оставляет за собой право вносить изменения в конструкцию изделия с целью улучшения технологических свойств мебели.

Производитель не несет ответственности за дефекты, появившиеся в результате несоблюдения покупателем правил транспортировки, сборки, эксплуатации и ухода за мебелью.