

Кровать Чудо 9 80x165

Схема сборки

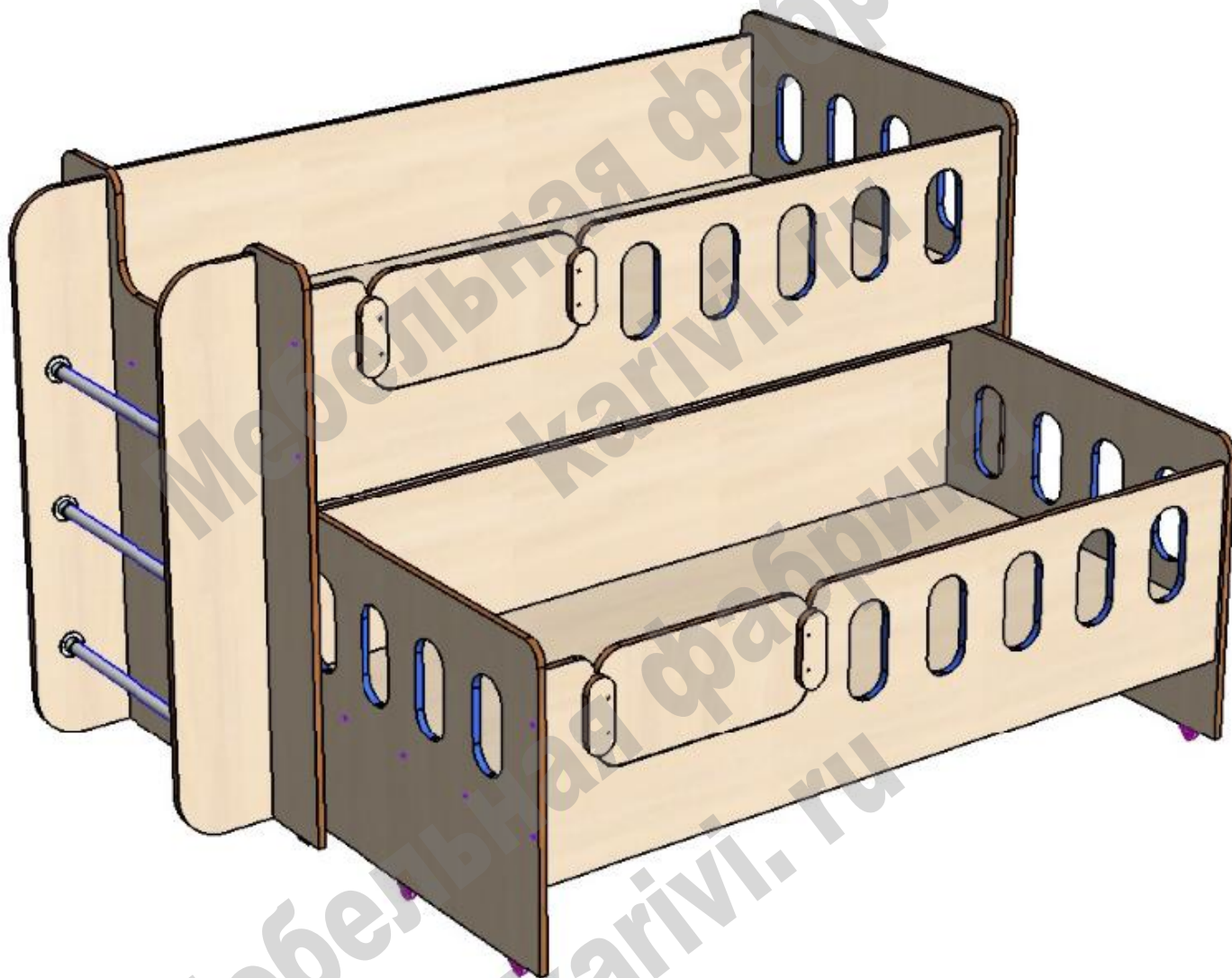

Перечень деталей:

Поз.	Код	Длина	Ширина	Толщина	К-во	Поз.	Код	Длина	Ширина	Толщина	К-во
1	00942-001	1650	800	16	1	10	00942-010	1650	271	16	1
2	00942-002	1600	800	16	1	11	00942-011	1140	203	16	1
3	00942-003	1153	885	16	1	12	00942-012	1140	203	16	1
4	00942-004	1153	885	16	1	13	00942-013	1650	85	16	2
5	00942-005	1650	416	16	1	14	00942-014	1600	85	16	2
6	00942-006	1650	416	16	1	15	00942-015	228	468	16	2
7	00942-007	1600	416	16	1	16	00942-016	768	85	16	4
8	00942-008	1600	416	16	1	17	00942-017	152	60	16	8
9	00942-009	638	850	16	2	18	00942-018	527	труба 25 мм		3

Сборка производится одинаково для правого / левого расположения. Меняются местами детали 3 и 4, переворачиваются детали 6 и 8.

- Сборку кровати возможно начинать в положении лежа.

- На нижние торцы деталей 9 саморезами 3,5x16 прикрепить ролики прямоходные.
- Соединить детали 8, 9 по схеме при помощи конфирматов.
- Закрепить при помощи саморезов 4x25 детали 16 на деталях 9, а деталей 14 на деталях 7 и 8.

- Наложить на детали 14 и 16 спальное место 2 и прикрепить эксцентриковыми стяжками к детали 8.

- Конфирматами прикрепить деталь 7 к деталям 9.
- Конфирматами прикрепить деталь 1 к деталям 7 и 9.

- На нижние торцы деталей 3, 4, 10, 11, 12 гвоздями прикрепить пластиковые подпятники.

Сборка лестницы:

- На детали 11 и 12 саморезами 3,5x16 прикрепить фланцы для труб.

- На деталь 4 конфирматами по схеме прикрепить деталь 11. Вставить во фланцы трубы 25 мм и конфирматами прикрепить деталь 12 к детали 4.

- Закрепить трубы во фланцах при помощи мини шестигранного ключа. Мини ключ в поставку не входит.

- Конфирматами по схеме соединить детали 3, 4, 6, 10.

- Закрепить при помощи саморезов 4x25 детали 16 на деталях 3 и 4, а детали 13 на деталях 6 и 5.

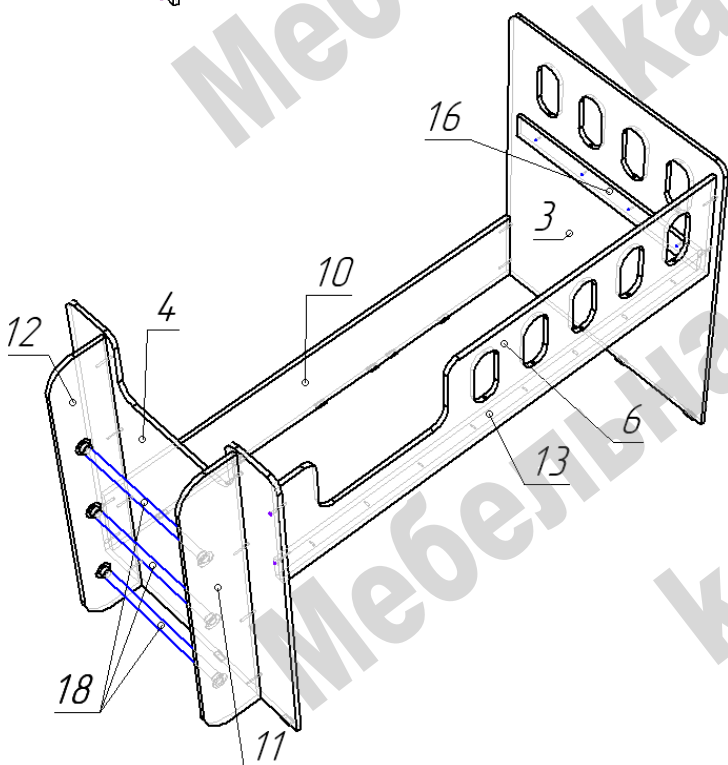
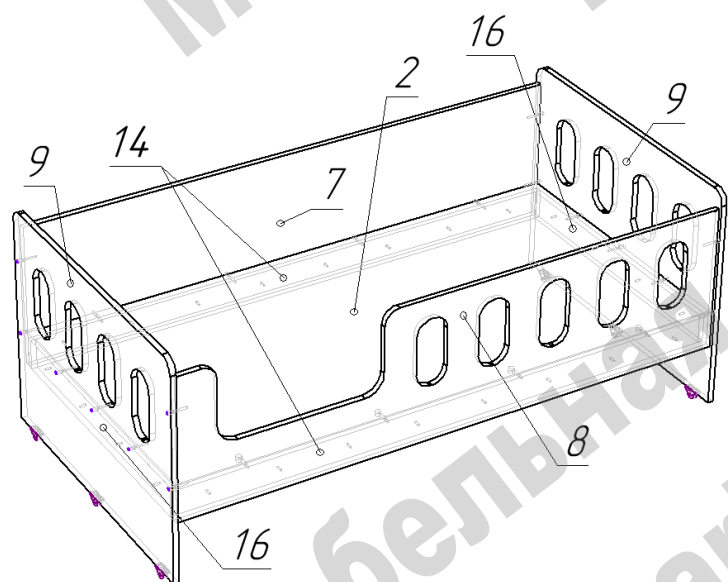
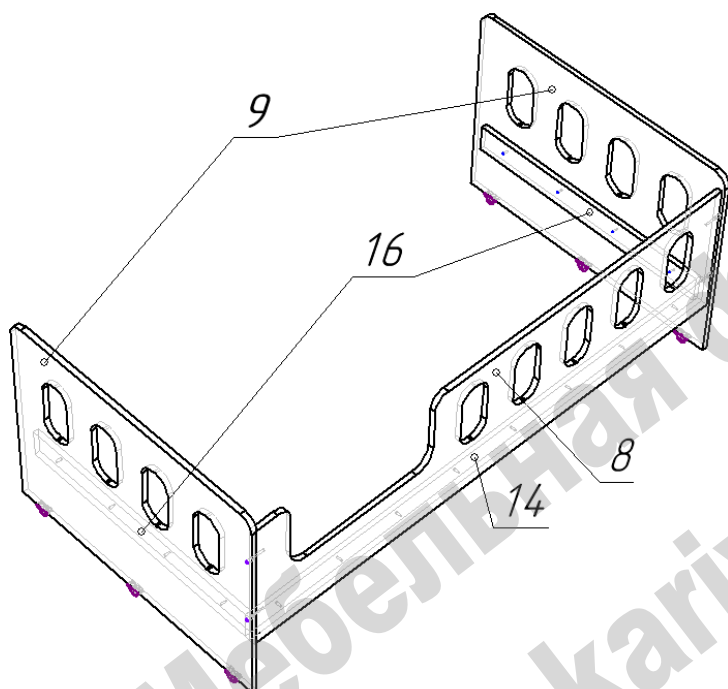

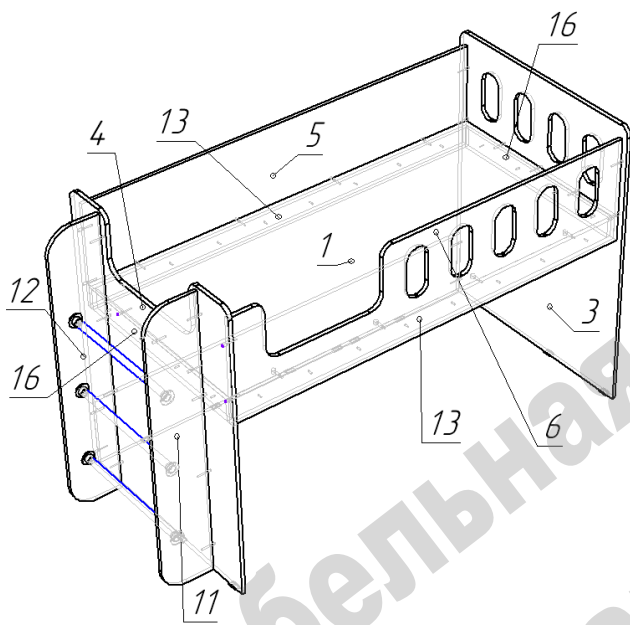

- Наложить на детали 13 и 16 спальное место 1 и прикрепить эксцентриковыми стяжками к детали 6.

- Конфирматами прикрепить деталь 5 к деталям 3 и 4.

- Конфирматами прикрепить деталь 1 к деталям 3, 4, 5.

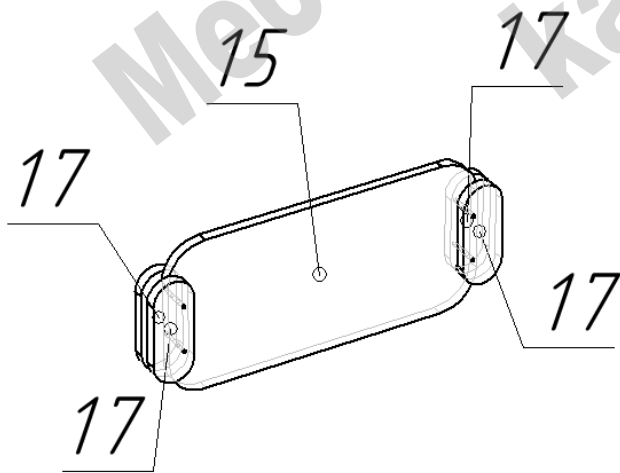

Сборка ограничителя:

- Совместить отверстия и соединить детали при помощи стяжек межсекционных с винтами М4*30.

Перечень фурнитуры:

	Наименование	Кол-во		Наименование	Кол-во		Наименование	Кол-во
	Конфирмат 7x50	48		Шток стяжки эксцентриковой	8		Стяжка межсекционная	8
	Саморез 3,5x16	30		Эксцентрик 15 мм	8		Ключ шестигранный	1
	Саморез 4x25	48		Подпятник пластиковый	10		Фланец 25 мм	6
	Винт М4*30	8		Гвоздь 20 мм	20		Ролик прямоходный	6
				Заглушка для конфирмата	40			

Изделия высотой более 100см рекомендуем дополнительно крепить к стене. Метизы для крепления к стене в комплект изделия не входят.

Предприятие-изготовитель оставляет за собой право вносить изменения в конструкцию изделия с целью улучшения технологических свойств мебели.

Производитель не несет ответственности за дефекты, появившиеся в результате несоблюдения покупателем правил транспортировки, сборки, эксплуатации и ухода за мебелью.