

Кровать чердак «ФанКи 18».

Схема сборки



Перечень деталей:

Поз.	Код детали	Длина	Ширина	Толщина	Кол-во	Поз.	Код детали	Длина	Ширина	Толщина	Кол-во
1	00186-001	1934	834	16	1	22	00186-022	750	250	16	1
2	00186-002	1314	834	16	1	23	00186-023	368	345	16	2
3	00186-003	1314	834	16	1	24	00186-024	645	150	16	1
4	00186-004	1314	834	16	1	25	00186-025	343	200	16	1
5	00186-005	750	802	16	1	26	00186-026	800	85	16	1
6	00186-006	1900	316	16	1	27	00186-027	734	85	16	2
7	00186-007	734	816	16	1	28	00186-028	284	200	16	1
8	00186-008	734	816	16	1	29	00186-029	284	200	16	1
9	00186-009	750	714	16	1	30	00186-030	368	100	16	2
10	00186-010	1314	400	16	1	31	00186-031	368	85	16	5
11	00186-011	1314	400	16	1	32	00186-032	720	796,4	16	1
12	00186-012	669	718	16	2	33	00186-033	1900	265	16	1
13	00186-013	1330	350	16	1	34	00186-034	562	396	16	2
14	00186-014	1330	350	16	1	35	00186-035	368	280	16	1
15	00186-015	1225	363	16	2	36	00186-036	364	256	16	1
16	00186-016	800	400	16	1	37	00186-037	368	215	16	1
17	00186-017	800	400	16	1	38	00186-038	368	150	16	1
18	00186-018	800	384	16	1	39	00186-039	1241	762	3	1
19	00186-019	800	384	16	1	40	00186-040	325	298	3	1
20	00186-020	316	833	16	1	41	00186-041	730	25	25	1
21	00186-021	316	833	16	1						

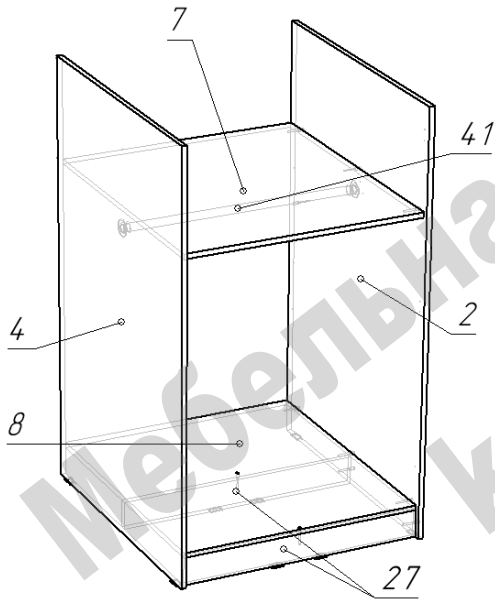

Правый / левый вариант сборки кровати производится одинаково.

В зависимости от варианта сборки переворачивается в вертикальной плоскости на 180 градусов деталь 1, а деталь 33 поворачивается на 180 градусов в горизонтальной плоскости.

Сборка нижних деталей кровати производится в зеркальном порядке.

Сборка кровати:

- Сборку возможно производить в горизонтальном положении.

- На нижние торцы деталей 2, 3, 4, 10, 11, 27 установить пластиковые подпятники при помощи гвоздей.

- Соединить детали 2, 4, 7, 8, 27 по схеме при помощи конфирматов.

- Через фланцы установить мебельную трубу, закрепив ее саморезами 3,5x16.

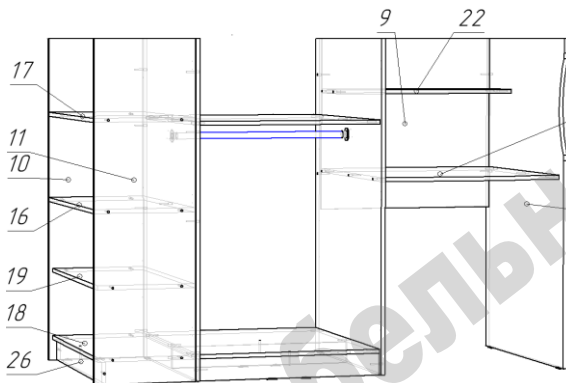

- Перевести сборку в вертикальное положение.

- При помощи конфирматов по схеме произвести сборку левой, а затем правой секций полок.

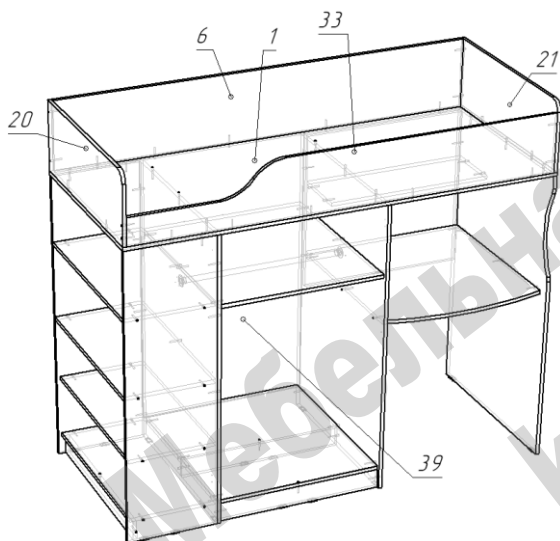

- На собранную конструкцию наложить деталь 1 и закрепить при помощи конфирматов.

- В зависимости от варианта сборки закрепить на основании спального места 1 борта 6, 33 и спинку 10 при помощи конфирматов, а спинку 23 при помощи шкантов.

- Связать детали ограждения спального места (6, 20, 21, 33) между собой по схеме при помощи конфирматов.

- С помощью гвоздей прикрепить заднюю стенку 39.

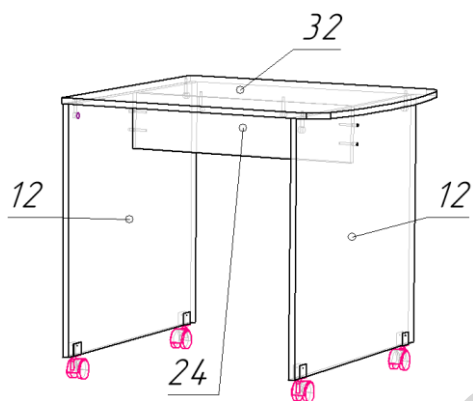

Сборка столика выкатного:

- Соединить детали 12 и 24 по схеме при помощи конфирматов.
- Наложить и закрепить при помощи стяжек эксцентриковых столешницу 32.
- Закрепить на деталях 12 колесные опоры с U основой по схеме при помощи саморезов 3,5x16.

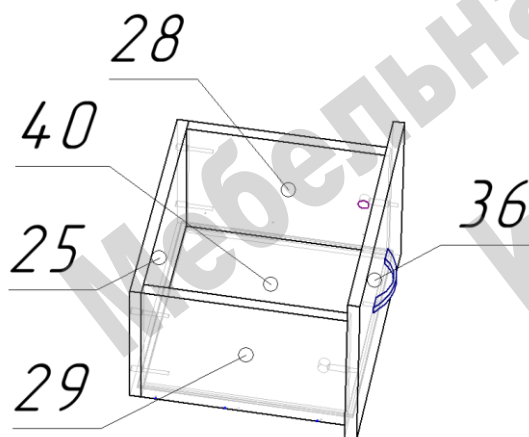

Сборка ящика лестницы комода:

- Соединить между собой детали 25, 28, 29 при помощи конфирматов.
- В паз установить дно ящика 40.
- Установить фасад ящика 36 при помощи стяжек эксцентриковых.
- К нижним торцам боковин ящика 28, 29 саморезами 3,5x16 прикрепить направляющие роликами к задней стенке ящика.
- Установить ручку на фасад ящика.

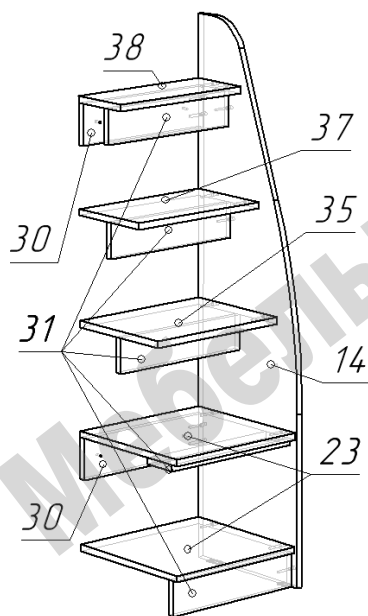

Сборка корпуса лестницы комода:

- К деталям 13, 14 на нижние торцы прикрепить подпятники пластиковые гвоздями.
- На боковинах 13, 14 установить направляющие для ящиков при помощи саморезов 3,5x16. На рисунке стрелкой указано отверстие в направляющей для установки первого самореза.
- Присоединить к боковине 14 детали 23, 30, 31, 35, 37, 38 по схеме при помощи конфирматов.

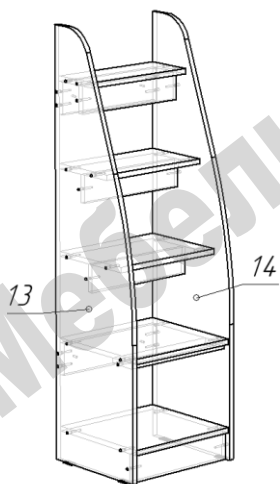
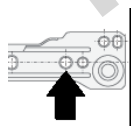

- К собранной конструкции по схеме прикрепить деталь 13.

- Собранную лестницу прикрепить к боковине кровати 11 при помощи стяжек межсекционных, для чего просверлить в нужных местах отверстия ф5мм. Для удобства возможно временное снятие верхней ступени и ступени над ящиком.

Максимальная нагрузка на ступень

– до 60 кг.

Перечень фурнитуры:

	Наименование	Кол-во		Наименование	Кол-во
	Конфирмат 7x50	140		Заглушка для конфирмата	91
	Саморез 3,5x16	64		Стяжка межсекционная	4
	Винт для ручки М4	10		Шкант 8x30	2
	Шток стяжки эксцентриковой	8		Ключ шестигранный	1
	Эксцентрик 15 мм	8		Фланец	2
	Подпятник пластиковый	18		Направляющие роликовые	1
	Гвоздь 20 мм	69		Опора колесная U	4
	Петля вкладная	10		Ручка скоба	5