

## Стол компьютерный 180x155x200

Схема сборки

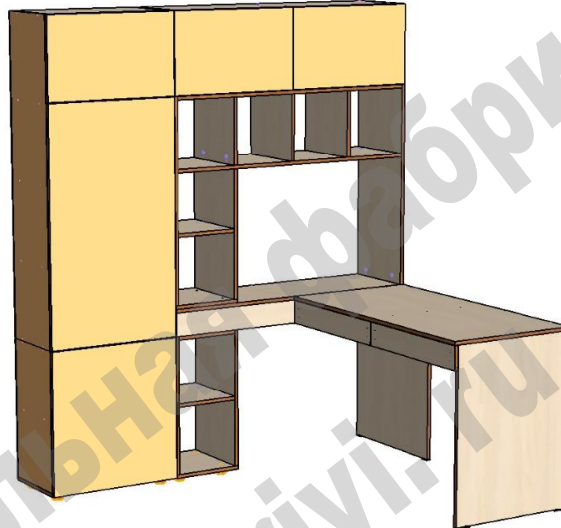

Перечень деталей:

Поз.	Код	Длина	Ширина	Толщина	К-во	Поз.	Код	Длина	Ширина	Толщина	К-во
1	01028-001	1200	592	16	1	29	01028-029	280	346	16	1
2	01028-002	1408	330	16	1	30	01028-030	280	346	16	1
3	01028-003	761	575	16	1	31	01028-031	596	102	16	1
4	01028-004	761	575	16	1	32	01028-032	596	102	16	1
5	01028-005	1200	346	16	1	33	01028-033	559	104	16	1
6	01028-006	1168	346	16	1	34	01028-034	559	104	16	1
7	01028-007	1168	346	16	1	35	01028-035	551	98	16	2
8	01028-008	1168	330	16	1	36	01028-036	519	85	16	2
9	01028-009	1168	330	16	1	37	01028-037	434	98	16	1
10	01028-010	922	346	16	1	38	01028-038	434	98	16	1
11	01028-011	906	346	16	1	39	01028-039	434	98	16	1
12	01028-012	614	346	16	1	40	01028-040	434	98	16	1
13	01028-013	614	346	16	1	41	01028-041	314	104	16	1
14	01028-014	614	330	16	1	42	01028-042	1038	596	16	1
15	01028-015	576	346	16	1	43	01028-043	1408	330	16	1
16	01028-016	568	330	16	5	44	01028-044	626	596	16	1
17	01028-017	568	330	16	2	45	01028-045	362	596	16	3
18	01028-018	1184	104	16	1	46	01028-046	614	330	16	1
19	01028-019	1184	104	16	1	47	01028-047	600	330	16	1
20	01028-020	366	330	16	1	48	01028-048	1196	362	3	1
21	01028-021	366	330	16	1	49	01028-049	714	596	3	1
22	01028-022	334	330	16	1	50	01028-050	690	596	3	1
23	01028-023	312	346	16	1	51	01028-051	1196	320	3	1
24	01028-024	312	346	16	1	52	01028-052	626	596	3	1
25	01028-025	298	346	16	1	53	01028-053	532,5	448	3	2
26	01028-026	298	346	16	2	54	01028-054	626	308	3	1
27	01028-027	955	104	16	1	55	01028-055	598	308	3	1
28	01028-028	280	346	16	1						

Для самостоятельной сборки изделия необходимо иметь в наличии: молоток, отвертки, ключи, шуруповерт, дрель, перфоратор, сверла и навыки работы с ними.

В связи с тем, что изделия могут собираться на правую / левую сторону, не исключена необходимость самостоятельного досверливания отверстий диаметром 5, 8 мм.

### Вариант с левым расположением шкафа.

- Сборку возможно начинать в положении лежа.

- Эксцентриковыми стяжками по схеме соединить детали 12, 13, 28, 30(кромкой к лицевой стороне).

- К данной сборке конфирматами по схеме присоединить деталь 23.

- На нижнюю пластъ детали 23 установить регулируемые опоры.

- Установить и закрепить гвоздями заднюю стенку 54 после полной сборки изделия.

- Эксцентриковыми стяжками по схеме соединить детали 18, 19, 41.

- Конфирматами по схеме присоединить детали 18 и 19 к деталям 28 и 3.

- На детали 4, 33, 34(с двух сторон) саморезами 3,5x16 прикрепить направляющие ящиков.

- Деталь 27 прикрепить к детали 4 эксцентриковыми стяжками, а к детали 3

двухсторонними эксцентриковыми стяжками

- Конфирматами по схеме присоединить деталь 34 к детали 27.

- Деталь 33 прикрепить эксцентриковыми стяжками к детали 3, а межсекционными стяжками к детали 19.

- Деталь 5 прикрепить эксцентриковыми стяжками к деталям 18 и 19, а конфирматами к деталям 3 и 41.

- Деталь 1 прикрепить эксцентриковыми стяжками к деталям 4, 27, 33, 34.

- Эксцентриковыми стяжками по схеме соединить детали 11, 15, 29.

- На торцы деталей 11 и 15 конфирматами по схеме прикрепить деталь 24.

- Деталь 6 прикрепить эксцентриковыми стяжками к детали 11, а конфирматами к детали 15.

- К детали 6 деталь 25 прикрепить эксцентриковыми стяжками, а детали 26 конфирматами.

- Деталь 7 прикрепить к детали 11 эксцентриковыми стяжками, а к деталям 25 и 26 конфирматами.

- Эксцентриковыми стяжками прикрепить деталь 10 к деталям 6 и 7.

- Установить и закрепить гвоздями задние стенки 51 и 55.

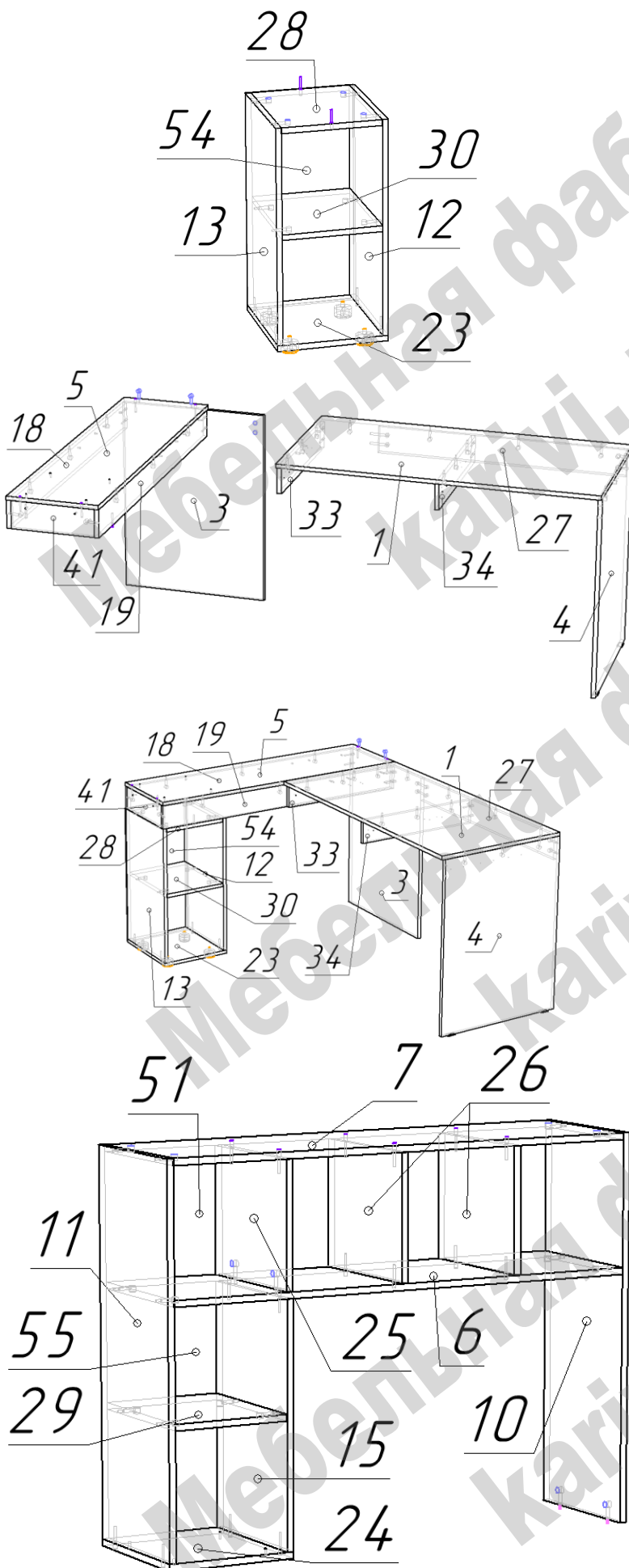

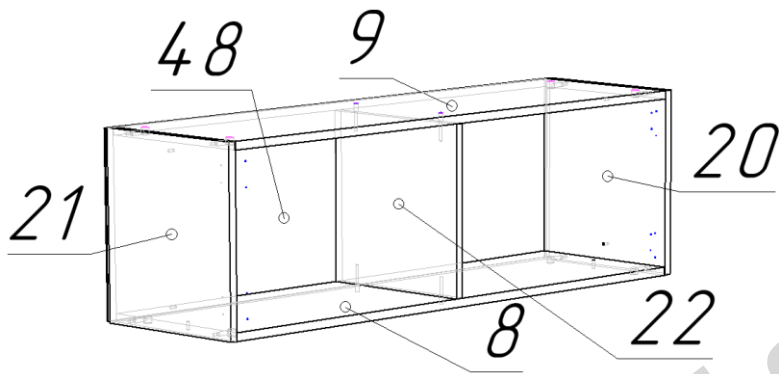

- Конфирматами по схеме соединить детали 8, 9 и 22.

- К данной сборке эксцентриковыми стяжками присоединить детали 20 и 21.

- Установить и прикрепить гвоздями заднюю стенку 48.

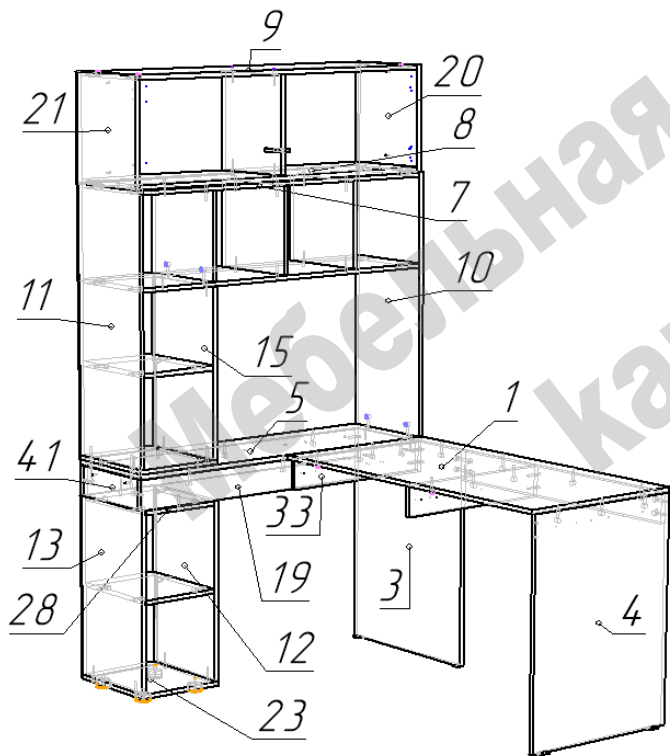

- Сборка надстольных полок крепится к детали 5 эксцентриковыми стяжками через деталь 10, а межсекционными стяжками через деталь 24.

- Антресоль, после выравнивания по бокам и линиям задних стенок, крепится к надстольным полкам межсекционными стяжками через детали 7 и 8 (самостоятельно досверлив отверстия ф 5мм).

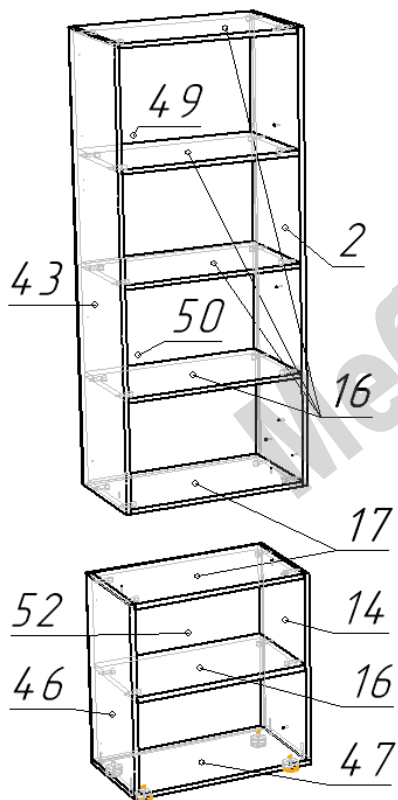

- Эксцентриковыми стяжками по схеме соединить детали 2, 16, 17, 43.

- Эксцентриковыми стяжками по схеме соединить детали 14, 16, 17, 46.

- На торцы деталей 14 и 46 конфирматами по схеме прикрепить деталь 47.

- На деталь 47 установить регулируемые опоры.

- Секции шкафа соединяются межсекционными стяжками через детали 17.

- Установить и закрепить гвоздями задние стенки 49, 50, 52.

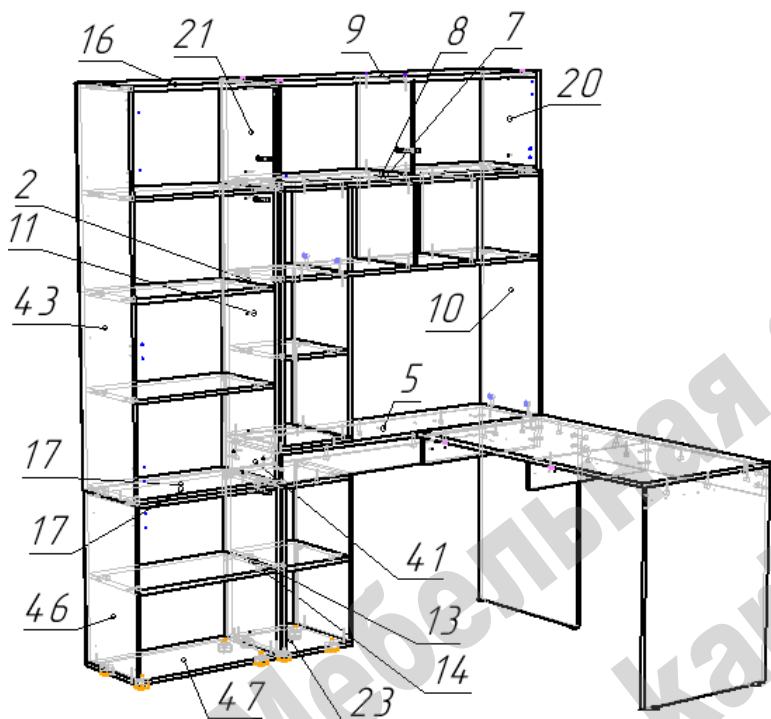

- Шкаф, после выравнивания по бокам и линиям задних стенок, крепится к тумбе, столу, надстольным полками и антресоли межсекционными стяжками через детали 2, 21, 11, 41, 13 (самостоятельно досверлив отверстия ф 5мм).

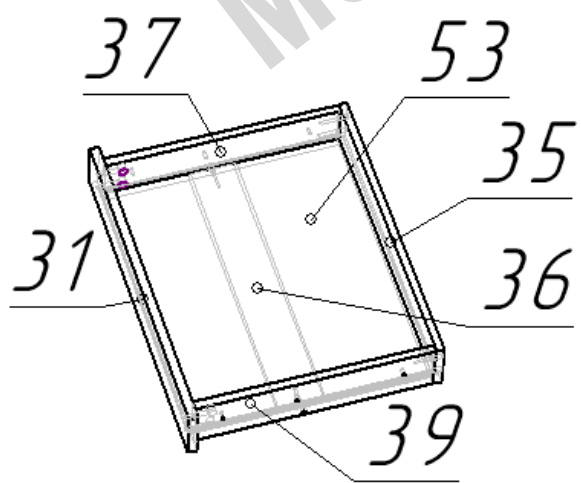

- Конфирматами по схеме соединить детали 35, 36, 37, 39.

- В пазы вставить дно ящика 53.

- Фасад 31 прикрепить к каркасу ящика эксцентриковыми стяжками.

- На боковины ящика 37 и 39 евровинтами 6x11 прикрепить ответные части направляющих.

Второй ящик собирается аналогичным образом.

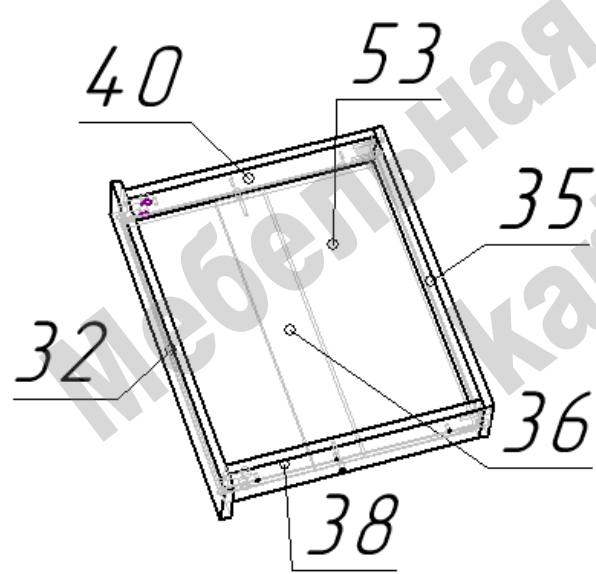

**Сборка изделия при правом расположении шкафа производится аналогично. Меняются местами расположение некоторых деталей.**

- При сборке тумбы деталь 30 разворачивается не 180 градусов (кромкой вперед).
- Задняя стенка 54 крепится к тумбе с обратной стороны.

- Деталь 33 первоначально крепится к детали 1 эксцентриковыми стяжками. Затем деталь 1 крепится эксцентриковыми стяжками к деталям 4, 27, 34. Далее деталь 33 крепится к детали 3 конфирматами, а межсекционными стяжками к детали 18.

- При сборке стола, тумбы в данном варианте задние стенки надстольных полок крепятся с обратной стороны.
- Антресоль поворачивается на 180 градусов.

- При данном варианте фасады и задние стенки меняются местами и крепятся с обратных сторон. Фасады при установке переворачиваются на 180 градусов.



Схема сборки при правом расположении шкафа.



### Перечень фурнитуры:

	Наименование	Кол-во		Наименование	Кол-во		Наименование	Кол-во
	Конфирмат 7x50	68		Эксцентрик 15 мм	114		Стяжка межсекционная	21
	Саморез 3,5x16	91		Подпятник пластиковый	6		Ключ шестигранный	1
	Евровинт 6x11	24		Гвоздь 20 мм	92		Направляющие полного выдвижения	2
	Шток стяжки эксцентриковой двухсторонний	2		Петля накладная	11		Толкатель FGV	5
	Шток стяжки эксцентриковой	112		Заглушка для конфирмата	50		Опора регулируемая	8

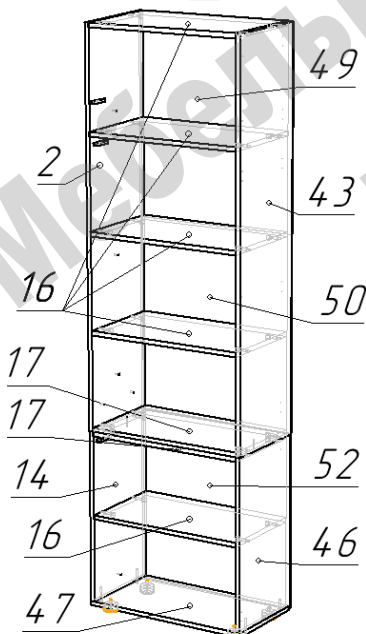
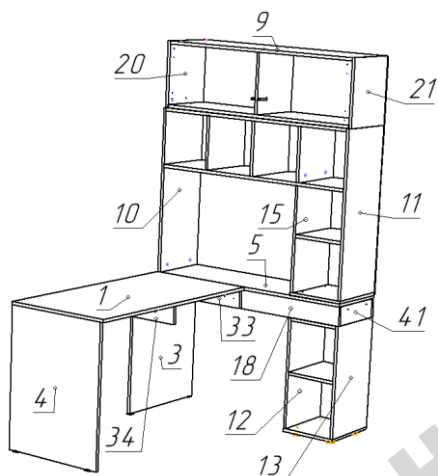
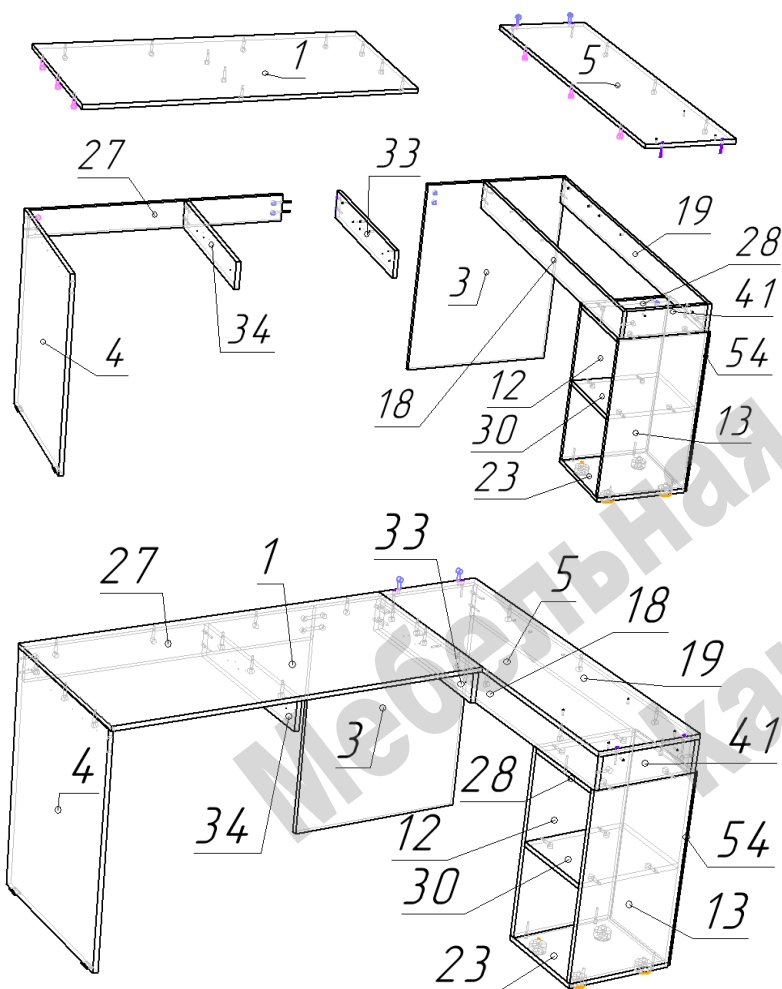
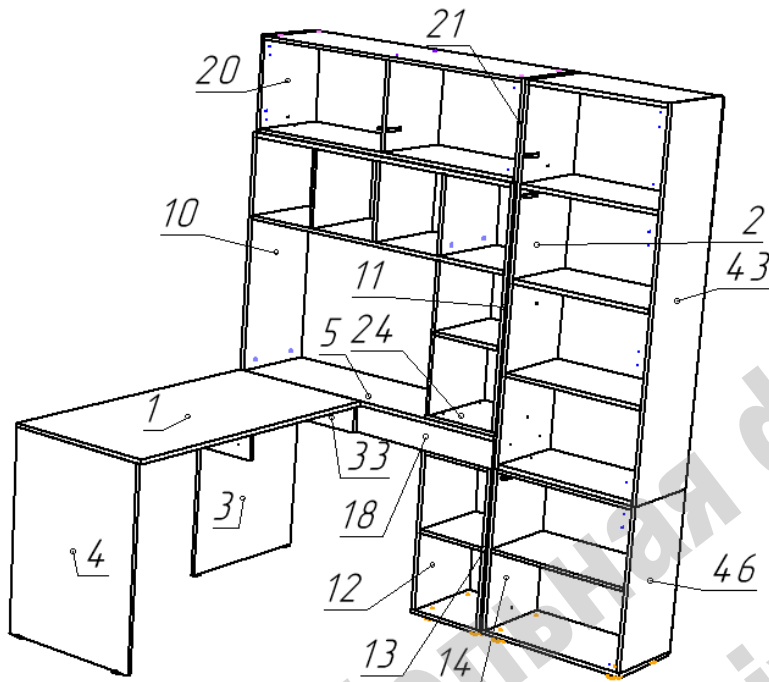
Изделия высотой более 100см рекомендуем дополнительно крепить к стене. Метизы для крепления к стене в комплект изделия не входят.

Предприятие-изготовитель оставляет за собой право вносить изменения в конструкцию изделия с целью улучшения технологических свойств мебели.

Производитель не несет ответственности за дефекты, появившиеся в результате несоблюдения покупателем правил транспортировки, сборки, эксплуатации и ухода за мебелью.